



Projektor cyfrowy
**Podręcznik
użytkownika**

Gwarancja i informacje dotyczące prawa autorskiego

Ograniczona gwarancja

Gwarancja BenQ na ten produkt obejmuje wszelkie defekty materiałowe i konstrukcyjne zaistniałe w normalnych warunkach użytkowania i składowania.

Podstawą zgłaszania wszelkich roszczeń gwarancyjnych jest poświadczenie daty sprzedaży. Jeśli w okresie gwarancyjnym wykryta zostanie usterka tego produktu, jedynym zobowiązaniem i działaniem naprawczym ze strony BenQ jest wymiana uszkodzonych części (wliczając robociznę). Aby uzyskać świadczenia gwarancyjne, o defektach produktu natychmiast powiadom swojego sprzedawcę.

Ważne: Powyższa gwarancja traci ważność, jeśli klient używa urządzenia niezgodnie z pisemnymi instrukcjami BenQ, w szczególności w warunkach wilgotności poza zakresem 10% do 90%, temperaturach poza zakresem 0°C do 35°C, na wysokościach powyżej 4920 stóp lub w zapyłonym otoczeniu. Gwarancja daje użytkownikowi określone prawa. W zależności od kraju użytkownik może także posiadać inne prawa.

Więcej informacji uzyskać można na stronie www.BenQ.com.

Prawa autorskie

Copyright © 2023 BenQ Corporation. Wszystkie prawa zastrzeżone. Żadna część niniejszej publikacji nie może być reprodukowana, przekazywana, przepisywana, zapisywana w systemie pamięci lub tłumaczona na jakikolwiek język lub język programowania, żadnymi środkami, elektronicznymi, mechanicznymi, magnetycznymi, optycznymi, chemicznymi, manualnymi lub innymi bez uprzedniej pisemnej zgody BenQ Corporation.

Zastrzeżenia

BenQ Corporation nie podejmuje zobowiązań prawnych i nie udziela gwarancji, wyrażonych lub domniemanych, odnośnie zawartości niniejszego dokumentu, a w szczególności unieważnia wszelkie gwarancje, tytuły sprzedaży, czy fakt spełniania wymagań dla określonych zastosowań. Ponadto firma BenQ Corporation zastrzega sobie prawo do przeprowadzania aktualizacji niniejszej publikacji i wprowadzania od czasu do czasu zmian zawartości niniejszej publikacji, bez wymogu informowania kogokolwiek przez BenQ Corporation o takich aktualizacjach lub zmianach.

*DLP, Digital Micromirror Device i DMD są znakami towarowymi firmy Texas Instruments. Pozostałe prawa autorskie należą do odpowiednich firm i organizacji.

Terminy „HDMI” oraz „HDMI High-Definition Multimedia Interface”, charakterystyczny kształt produktów HDMI (HDMI trade dress) oraz Logo HDMI stanowią znaki towarowe lub zastrzeżone znaki towarowe spółki HDMI Licensing Administrator, Inc.

Spis treści

Gwarancja i informacje dotyczące prawa autorskiego	2
Ważne instrukcje bezpieczeństwa	4
Wprowadzenie	6
Zawartość zestawu	6
Zewnętrzny widok projektora	8
Elementy sterujące i funkcje	9
Ustawienie projektora	11
Wybór miejsca	11
Uzyskiwanie preferowanego rozmiaru obrazu z projektora	13
Montaż projektora	15
Regulacja położenia projektora.....	16
Regulacja wyświetlanego obrazu	17
Połączenie	19
Obsługa	21
Uruchamianie projektora	21
Korzystanie z menu	22
Zabezpieczanie projektora	23
Przełączanie sygnałów wejściowych	25
Sterowanie projektorem za pośrednictwem przewodowej sieci LAN	25
Wyłączanie projektora	28
Bezpośrednie wyłączenie projektora	29
Działanie menu	30
Menu Podst	35
Menu Zaawans	38
Konserwacja	50
Jak dbać o projektor	50
Informacje na temat źródła światła	51
Rozwiązywanie problemów	53
Dane techniczne	54
Dane techniczne projektora	54
Wymiary	55
Tabela częstotliwości	56

Ważne instrukcje bezpieczeństwa

Projektor został zaprojektowany i przetestowany, aby spełniał najnowsze standardy bezpieczeństwa sprzętu elektronicznego i informatycznego. W celu zapewnienia bezpiecznego użytkowania produktu należy przestrzegać instrukcji zawartych w niniejszym podręczniku obsługi/instalacji i oznaczeniach samego produktu.

1. **Proszę przeczytać ten podręcznik obsługi/instalacji przed rozpoczęciem korzystania z projektora.** Zachowaj podręcznik.
2. **W czasie działania projektora nie patrz prosto w obiektyw.** Intensywny promień światła może uszkodzić wzrok.
3. **Serwisowanie powierzaj tylko wykwalifikowanemu personelowi.**
4. **Zawsze otwieraj przesłonę obiektywu (jeśli urządzenie ją posiada) lub zdejmuj nakładkę obiektywu (jeśli urządzenie ją posiada), kiedy źródło światła projektora jest włączone.**
5. Podczas działania źródło światła bardzo się rozgrzewa.
6. W niektórych krajach napięcie w sieci jest NIESTABILNE. Ten projektor przeznaczony jest do bezpiecznego użytkowania w zakresie napięć od 100 do 240 V AC, ale może zawodzić w przypadku wystąpienia wahań napięcia ± 10 V. **Na obszarach, gdzie istnieje takie ryzyko zaleca się użycie stabilizatora napięcia, listwy przeciwprzebiegowej lub zasilania awaryjnego UPS.**
7. Nie blokuj obiektywu żadnymi przedmiotami, gdy projektor jest włączony, gdyż może to spowodować nagrzanie, deformację lub nawet zapalenie się przedmiotów. Aby tymczasowo wyłączyć źródło światła, użyj funkcji „wygaszenia” (pustego ekranu).
8. Nie użytkuj źródła światła po zakończeniu okresu eksploatacji.
9. Nie umieszczaj urządzenia na niestabilnym wózku, stojaku lub stole. W razie upadku urządzenie może zostać poważnie uszkodzone.
10. Nie próbuj samodzielnie rozmontowywać tego projektora. Wewnątrz znajdują się elementy pod niebezpiecznie wysokim napięciem, które mogą spowodować śmierć w momencie ich dotknięcia.
W żadnym wypadku nie wolno usuwać ani zdejmować innych pokryw. Naprawy i serwisowanie powierzaj tylko wykwalifikowanym pracownikom serwisu.
11. Nie zakrywaj otworów wentylacyjnych.
 - Nie stawiaj projektora na kocu, pościeli ani innej miękkiej powierzchni.
 - Nie przykrywaj urządzenia materiałem lub innymi przedmiotami.
 - Nie umieszczaj w pobliżu urządzenia żadnych materiałów palnych.Jeżeli otwory wentylacyjne są mocno pozatykane, przegrzanie urządzenia może spowodować wybuch ognia w jego wnętrzu.
12. Nie stawiaj projektora na żadnym z boków, w pozycji pionowej. Może to spowodować jego przewrócenie się i doprowadzić do urazów użytkownika lub uszkodzenia urządzenia.
13. Nie stawaj na projektorze ani nie kładź na nim żadnych przedmiotów. Oprócz niebezpieczeństwa uszkodzenia projektora, takie postępowanie może prowadzić do wypadków i obrażeń.
14. Kiedy projektor pracuje, możesz wyczuć, że z kratki wentylacyjnej wydostaje się gorące powietrze i nieprzyjemny zapach. Jest to normalne zjawisko i nie oznacza awarii produktu.
15. Nie umieszczaj w pobliżu urządzenia żadnych cieczy. Rozlanie płynu na projektor może spowodować jego uszkodzenie. Jeśli projektor ulegnie zamoczeniu, odłącz go od zasilania i skontaktuj się z firmą BenQ w celu przeprowadzenia jego naprawy.

16. To urządzenie musi być uziemione.

17. Nie umieszczaj projektora w żadnym z poniższych środowisk:

- Słabo wentylowana lub ograniczona przestrzeń. Zapewnij co najmniej 50 cm prześwitu między ścianami i projektorem oraz swobodny przepływ powietrza wokół niego.
- Miejsca o tendencji do mocnego nagrzewania się, takie jak wnętrze samochodu z zamkniętymi szybami.
- Miejsca, w których elementy optyczne narażone będą na działanie wysokiej wilgotności, kurzu lub dymu papierosowego, powodujących skrócenie czasu użytkowania projektora i pociemnienie obrazu.
- Miejsca w pobliżu czujników pożarowych
- Miejsca o temperaturze otoczenia powyżej 40°C / 104°F
- Miejsca na wysokości powyżej 3 tysięcy metrów (10000 stóp).

18. Aby uniknąć uszkodzenia układów DLP, nie należy kierować mocnego promienia laserowego w obiektyw projekcyjny.

Grupa ryzyka 2

1. Zgodnie z klasyfikacją bezpieczeństwa fotobiologicznego źródeł światła i systemów źródeł światła ten produkt należy do 2. kategorii zagrożeń, IEC 62471-5:2015.
2. Ten produkt może emitować niebezpieczne promieniowanie optyczne.
3. Nie patrzeć we włączone źródło światła. Może to powodować uszkodzenie wzroku.
4. Tak jak w przypadku każdego jasnego źródła światła, nie patrzeć bezpośrednio w jego promień.



Źródło światła projektora wykorzystuje laser.

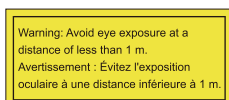

- Należy zapewnić nadzór nad dziećmi i nie wolno nigdy pozwalać im na patrzenie w wiązkę światła projektora z żadnej odległości od projektora.
- Należy zachować ostrożność podczas korzystania z pilota zdalnego sterowanie do uruchamiania projektora, stojąc przed jego obiektywem.
- Użytkownik musi zachować ostrożność i nie używać przyrządów optycznych, takich jak lornetki lub teleskopy w polu wiązki z projektora.

Przeostroga dotycząca lasera

Ten produkt jest laserowym produktem konsumenckim KLASY 1 i jest zgodny z normami IEC 60825-1:2014, EN 60825-1:2014/A11:2021 oraz EN 50689:2021.



Powyższa przeostroga dotycząca lasera znajdują się na spodzie tego urządzenia.

Przeostroga – Używanie elementów sterujących lub wykonywanie regulacji albo procedur innych niż podane tutaj może prowadzić do narażenia na niebezpieczne promieniowanie.

Wprowadzenie

Zawartość zestawu

Ostrożnie rozpakuj zestaw i upewnij się, czy zostały dostarczone wszystkie przedstawione poniżej składniki. W przypadku jakichkolwiek braków skontaktuj się ze sprzedawcą.

Standardowe akcesoria

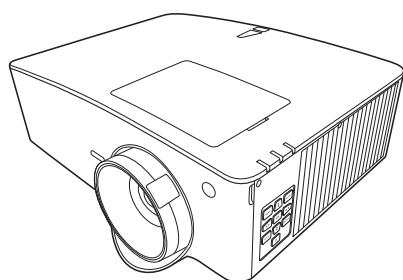

Projektor



Pilot i baterie



Instrukcja instalacji



Karta gwarancyjna*

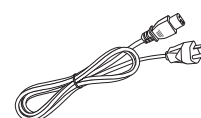

Przewód zasilający

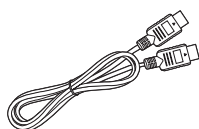

Kabel HDMI



- Dostarczone akcesoria dostosowane są do regionu i mogą różnić się od tych, które przedstawiono na ilustracji.
- *Karta gwarancyjna jest dostarczana jedynie w niektórych regionach. Szczegółowe informacje można uzyskać u sprzedawcy.

Akcesoria dodatkowe

1. Okulary 3D
2. InstaShow™ (WDC10/WDC20)
3. Sprzętowe moduły bezprzewodowe (QCast Mirror)

Wymiana baterii pilota

1. Naciśnij i przesunij pokrywę baterii, tak jak pokazano na ilustracji.
2. Wyjmij stare baterie (jeśli to konieczne) i na ich miejsce włóż dwie baterie AAA. Koniec dodatni i koniec ujemny muszą być ustawione w odpowiednich pozycjach, tak jak pokazano na ilustracji.
3. Przesunij pokrywę baterii tak, aby wskoczyła na miejsce.

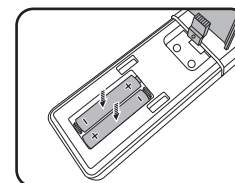
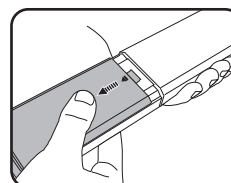



- Unikaj pozostawiania pilota i baterii w nadmiernym cieple lub wilgotności, np. w kuchni, łazience, saunie, nasłonecznionym pokoju lub zamkniętym samochodzie.
- Wymieniaj tylko na baterie tego samego typu lub odpowiednik zalecany przez producenta baterii.
- Pozbywaj się zużytych baterii zgodnie z zaleceniami producenta baterii i lokalnymi przepisami ochrony środowiska.
- Nie należy wrzucać baterii do ognia. Stwarza to ryzyko wybuchu.
- Jeśli baterie są wyczerpane lub pilot nie będzie przez dłuższy czas używany, usuń baterie, aby zapobiec wyciekowi elektrolitu do pilota.

Zewnętrzny widok projektora

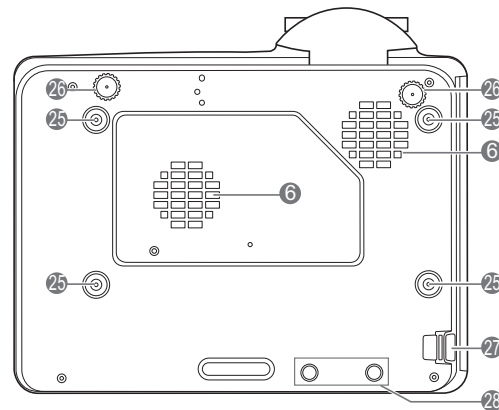
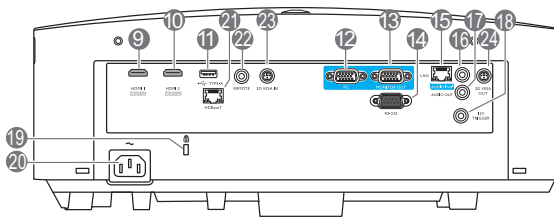
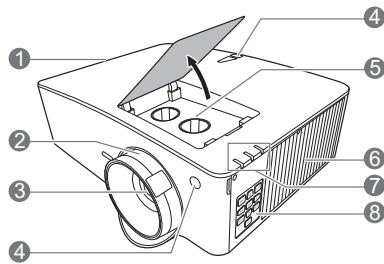

1. Wywietrznik (wylot powietrza)
2. Pierścień ostrości i powiększenia
3. Obiektyw
4. Czujnik podczerwieni
5. Pokrętła regulacji przesuwania obiektywu (LEWO/PRAWO, GÓRA/DÓŁ)
6. Wywietrznik (wlot powietrza)
7. **Kontrolka POWER (Zasilanie)/
Kontrolka TEMP (Temperatury)/
Kontrolka LIGHT (Zasilanie)**
(Patrz [Kontrolki na stronie 52.](#))
8. Zewnętrzny panel sterowania
(Patrz [Elementy sterujące i funkcje na stronie 9.](#))
9. Gniazdo wejściowe HDMI 1
10. Gniazdo wejściowe HDMI 2
11. Gniazdo USB typu A (zasilanie 5 V/1,5 A dla WDC10/QCast Mirror)
12. Gniazdo sygnału RGB (PC)
13. Gniazdo wyjściowe sygnału RGB (PC)
14. Port RS-232
15. Wejście LAN RJ-45
16. Wejście sygnału Audio
17. Wyjście sygnału Audio
18. Wyzwalacz 12 V
19. Otwór zamka zabezpieczającego przed kradzieżą Kensington
20. Gniazdo sieciowe przewodu zasilającego
21. Gniazdo HDBaseT
Do podłączania nadajnika HDBaseT kablem Ethernet (Cat5/Cat6) do sygnału do WUXGA (1920 x 1200), sygnału sterującego RS232 i sygnału sterowania w podczerwieni. Gniazdo HDBaseT nie obsługuje sterowania przez LAN.
22. Gniazdo pilota
23. Wejście 3D VESA
24. Wyjście 3D VESA
25. Otwory do montażu projektora na ścianie
26. Stopki regulujące
27. Sztaba zabezpieczająca
28. Otwory InstaShow



*Zasilanie WDC20 powinno pochodzić z zewnętrznego źródła zasilania.

Elementy sterujące i funkcje

Projektor i pilot



Wszystkie przyciski opisane w tym dokumencie można naciskać na pilocie lub projektorze.

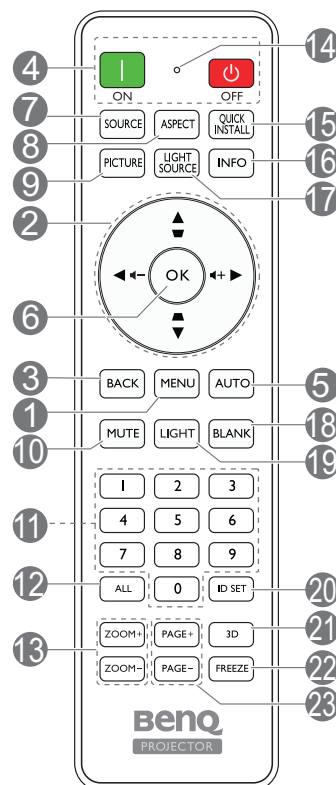
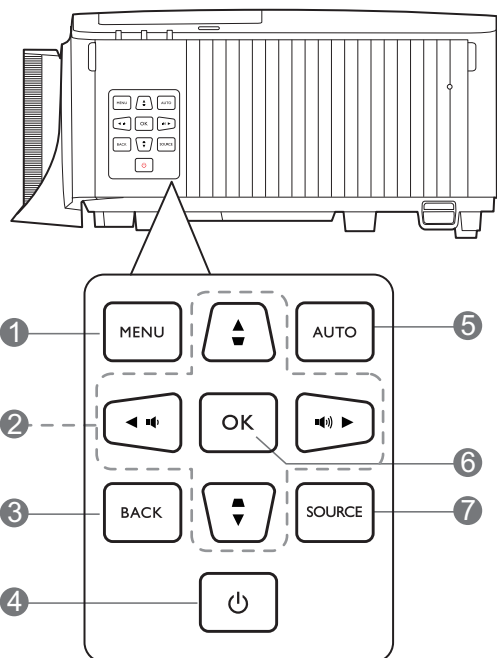

1. MENU

Włączenie menu ekranowego (OSD).

2. Przyciski strzałek (▲, ▼, ◀, ▶)

Kiedy menu ekranowe (OSD) jest włączone, przyciski są używane jako strzałki kierunku do wyborużądanego elementu menu i dokonania regulacji.

Przyciski trapezu (▴, ▾)

Wyświetla ekran korekcji zniekształcenia trapezowego.

Przyciski głośności (◄/►), (◄-/►+)

Zmniejszanie lub zwiększanie poziomu głośności projektora.

3. BACK (WSTECZ)

Cofa się do poprzedniego menu ekranowego, wychodzi i zapisuje ustawienia.

4. ZASILANIE

Przełączenie projektora pomiędzy trybem gotowości a stanem włączenia.

ON (WŁ.) / OFF (WYŁ.)

Przełączenie projektora pomiędzy trybem gotowości a stanem włączenia.

5. AUTO

Automatyczny wybór najlepszych ustawień częstotliwości dla wyświetlanego obrazu, gdy podłączony jest sygnał PC (analogowy RGB).

6. OK

Zatwierdzenie wybranego elementu menu ekranowego (OSD).

7. SOURCE (ŹRÓDŁO)

Wyświetla pasek wyboru źródła.

8. ASPECT (FORMAT)

Wybór formatu wyświetlanego obrazu.

9. PICTURE (OBRAZ)

Wybór dostępnego trybu konfiguracji obrazu.

10. MUTE (WYCISZ)

Włączanie i wyłączanie dźwięku projektora.

11. Przyciski numeryczne

Służą do wprowadzania numerów w ustawieniach sieciowych lub podczas konfiguracji ID pilota. Przyciski numeryczne 1, 2, 3, 4 można także naciskać po wyświetleniu monitu o wprowadzenie hasła.

12. ALL (Wszystkie)

Naciśnij i przytrzymaj **ID set (Konfiguracja identyfikatora)**, aż wyświetli się wskaźnik ustawienia ID. Naciśnij **ALL (Wszystkie)**, aby skasować aktualne ustawienie ID pilota. Skasowanie ID powiodło się, gdy wskaźnik ustawienia ID miga i gaśnie.

13. ZOOM+ (ZBLIŻENIE)/ZOOM- (ODDALENIE)

Powiększają lub pomniejszają rozmiar wyświetlanego obrazu.

14. Wskaźnik ustawienia ID

15. QUICK INSTALL (SZYBKA INSTALACJA)

Powoduje szybkie wybranie kilku funkcji w celu regulacji wyświetlanego obrazu oraz wyświetla wzorec testowy.

16. INFO

Wyświetlenie informacji o projektorze.

17. LIGHT SOURCE (ŹRÓDŁO ŚWIATŁA)

Wybór dostępnego trybu światła.

18. BLANK (PUSTY EKRAN)

Pozwala na ukrycie wyświetlanego obrazu.



Nie blokuj obiektywu żadnym przedmiotem, ponieważ może to spowodować rozgrzanie się i deformację przedmiotu, a nawet pożar.

19. LIGHT (ŚWIATŁO)

Włącza podświetlenie pilota na kilka sekund. Aby podświetlenie pozostało włączone, naciśnij dowolny inny przycisk, gdy podświetlenie jest włączone. Aby wyłączyć podświetlenie, ponownie naciśnij przycisk.

20. ID set (Konfiguracja identyfikatora)

Ustawia kod dla tego pilota. Naciśnij i przytrzymaj **ID set (Konfiguracja identyfikatora)**, aż wyświetli się wskaźnik ustawienia ID. Wprowadź ID dla pilota (od 01~99). ID pilota powinien być taki sam, jak odpowiadający mu ID projektora. Zapisanie ID powiodło się, gdy wskaźnik ustawienia ID miga i gaśnie.

21. 3D

Wyświetla menu 3D.

22. FREEZE (ZAMROŻENIE)

„Zamrożenie” wyświetlanego obrazu.

23. PAGE+ (STRONA+)/PAGE- (STRONA-)

Brak funkcji.

Skuteczny zasięg pilota

W celu poprawnego działania pilot musi być trzymany pod kątem nie większym niż 30 stopni w stosunku do czujników projektora (prostopadle). Odległość pomiędzy pilotem a czujnikami nie powinna przekraczać 8 metrów (~26 stóp).

Upewnij się, że pomiędzy pilotem a czujnikami podczerwieni projektora nie znajdują się żadne przeszkody, które mogłyby przesłaniać promień podczerwieni.

• Obsługa projektora z przodu

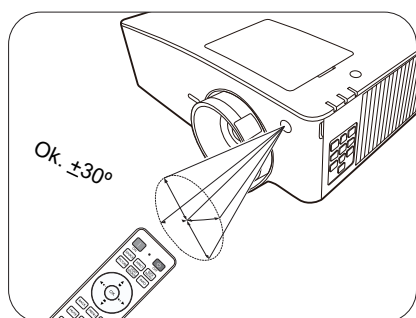

• Obsługa projektora od góry

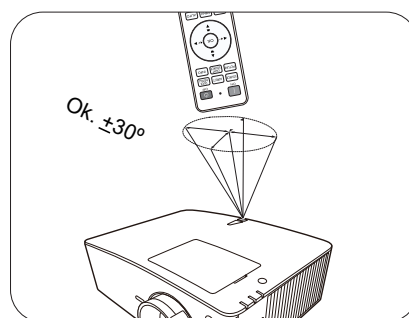

Ustawienie projektora

Wybór miejsca

Zanim wybierzesz miejsce, w którym ustawisz projektor, weź pod uwagę następujące czynniki:

- Wielkość i pozycja ekranu
- Lokalizacja gniazdka zasilania
- Lokalizacja i odległość między projektorem a resztą sprzętu

Projektor można zainstalować w następujące sposoby.



Rysunki przedstawione poniżej zamieszczono jedynie w celu odniesienia. Patrz [Rozmiary projekcji](#), aby uzyskać informacje na temat instalacji.

1. Przód – stół

Wybierz to ustawienie, jeśli projektor ma być umieszczony na stole przed ekranem. Jest to najbardziej powszechne ustawienie, umożliwiające szybką instalację i przenoszenie.

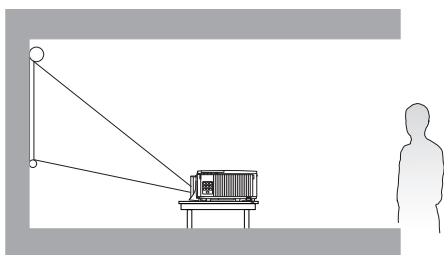

2. Tył – stół

Wybierz to położenie, gdy projektor umieszczony będzie na stole za ekranem. Potrzebny jest specjalny ekran do tylnej projekcji.

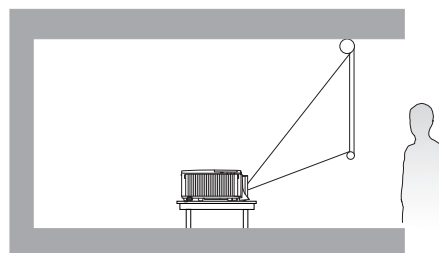

3. Przód – sufit

Wybierz to ustawienie, jeśli projektor zawieszony jest górną do dołu pod sufitem, przed ekranem. W celu montażu projektora pod sufitem dokonaj zakupu zestawu do montażu sufitowego BenQ u swojego sprzedawcy.

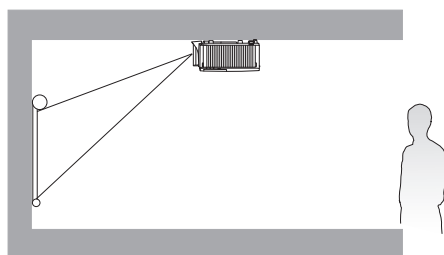

4. Tył – sufit

Wybierz to ustawienie, jeśli projektor zawieszony jest górną do dołu pod sufitem, za ekranem. Do tego ustawienia wymagany jest zestaw do montażu sufitowego BenQ oraz specjalny ekran do tylnej projekcji.

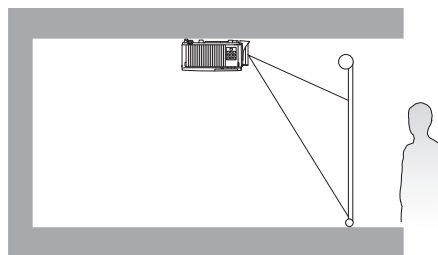

Po włączeniu projektora przejdź do **Menu Zaawans. — Ustaw. > Instalacja projektora > Instalacja projektora** i naciśnij ◀/▶, aby wybrać ustawienie.

Możesz także użyć **QUICK INSTALL (SZYBKA INSTALACJA)** na pilocie, aby otworzyć to menu.

Projektor można również zainstalować pod następującymi kątami:

Projekcja 360-stopni

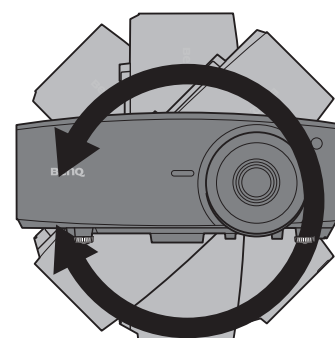
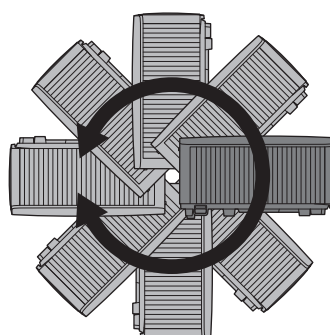
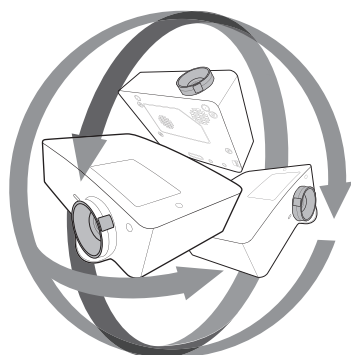

! Przeprowadź instalację projektora z należytą ostrożnością. Niekompletna lub błędna instalacja może spowodować upadek projektora, prowadząc do obrażeń ciała i uszkodzenia mienia.

Uzyskiwanie preferowanego rozmiaru obrazu z projektora

Odległość od obiektywu projektora do ekranu, ustawienie powiększenia (jeśli jest dostępne) oraz format wideo to czynniki, które mają wpływ na wielkość wyświetlanego obrazu.

Rozmiary projekcji

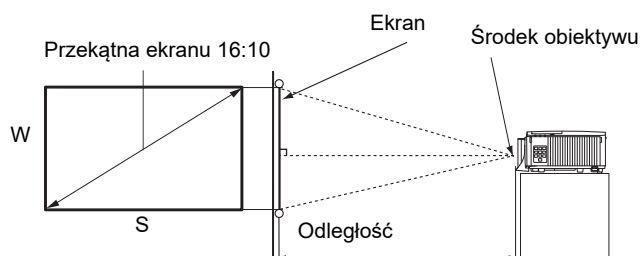

LU935

- Współczynnik formatu obrazu wynosi 16:10. Współczynnik wyświetlanego obrazu także wynosi 16:10

Wymiary ekranu				Odległość projekcyjna (mm)		
Przekątna		Szer. (mm)	Wys. (mm)	Minimalna długość	Średnia	Maksymalna długość
cale	mm			(maks. powiększenie)		(min. powiększenie)
30	762	646	404	879	1144	1409
40	1016	862	538	1172	1525	1878
50	1270	1077	673	1465	1906	2348
60	1524	1292	808	1758	2287	2817
80	2032	1723	1077	2343	3050	3756
90	2286	1939	1212	2636	3431	4226
100	2540	2154	1346	2929	3812	4696
110	2794	2369	1481	3222	4194	5165
120	3048	2585	1615	3515	4575	5635
130	3302	2800	1750	3808	4956	6104
140	3556	3015	1885	4101	5337	6574
150	3810	3231	2019	4394	5719	7043
160	4064	3446	2154	4687	6100	7513
170	4318	3662	2289	4980	6481	7982
180	4572	3877	2423	5273	6862	8452
190	4826	4092	2558	5566	7244	8922
200	5080	4308	2692	5859	7625	9391
250	6350	5385	3365	7323	9531	11739
300	7620	6462	4039	8788	11437	14087

Na przykład, w przypadku korzystania z ekranu 120 cali zalecana odległość projekcyjna wynosi 4575 mm.

Jeśli zmierzona odległość projekcyjna wynosi 4000 mm, najbliższa wartość w kolumnie "Odległość projekcyjna (mm)" wynosi 3812 mm. W tym samym wierszu zawarta jest wartość wielkości wymaganego ekranu wynosząca 100 cali (około 2,8 m).



- Aby zoptymalizować jakość projekcji, sugerujemy wyświetlanie obrazu na obszarze, który nie jest w szarym kolorze.
- Wszystkie wymiary są przybliżone i mogą się różnić w zależności od rzeczywistych wielkości. Jeśli użytkownik planuje montaż projektora na stałe, firma BenQ zaleca sprawdzenie wielkości wyświetlanego obrazu i odległości projekcji, aby uwzględnić charakterystykę optyczną urządzenia. Umożliwi to określenie dokładnej pozycji instalacji, aby była najodpowiedniejsza dla danego miejsca.

LU935ST

- Współczynnik formatu obrazu wynosi 16:10. Współczynnik wyświetlanego obrazu także wynosi 16:10

Wymiary ekranu				Odległość projekcyjna (mm)		
Przekątna		Szer. (mm)	Wys. (mm)	Minimalna długość	Średnia	Maksymalna długość
cale	mm			(maks. powiększenie)		(min. powiększenie)
30	762	646	404	523	549	575
40	1016	862	538	698	732	767
50	1270	1077	673	872	915	958
60	1524	1292	808	1047	1098	1150
80	2032	1723	1077	1396	1465	1534
90	2286	1939	1212	1570	1648	1725
100	2540	2154	1346	1745	1831	1917
110	2794	2369	1481	1919	2014	2109
120	3048	2585	1615	2094	2197	2300
130	3302	2800	1750	2268	2380	2492
140	3556	3015	1885	2443	2563	2684
150	3810	3231	2019	2617	2746	2875
160	4064	3446	2154	2791	2929	3067
170	4318	3662	2289	2966	3112	3259
180	4572	3877	2423	3140	3295	3451
190	4826	4092	2558	3315	3479	3642
200	5080	4308	2692	3489	3662	3834
250	6350	5385	3365	4362	4577	4792
300	7620	6462	4039	5234	5492	5751

Na przykład, w przypadku korzystania z ekranu 120 cali zalecana odległość projekcyjna wynosi 2197 mm.

Jeśli zmierzona odległość projekcyjna wynosi 2500 mm, najbliższa wartość w kolumnie "Odległość projekcyjna (mm)" wynosi 2563 mm. W tym samym wierszu zawarta jest wartość wielkości wymaganego ekranu wynosząca 140 cali (około 3,6 m).



- Aby zoptymalizować jakość projekcji, sugerujemy wyświetlanie obrazu na obszarze, który nie jest w szarym kolorze.
- Wszystkie wymiary są przybliżone i mogą się różnić w zależności od rzeczywistych wielkości. Jeśli użytkownik planuje montaż projektora na stałe, firma BenQ zaleca sprawdzenie wielkości wyświetlanego obrazu i odległości projekcji, aby uwzględnić charakterystykę optyczną urządzenia. Umożliwi to określenie dokładnej pozycji instalacji, aby była najodpowiedniejsza dla danego miejsca.

Montaż projektora

W razie konieczności instalacji projektora, zaleca się prawidłowe i bezpieczne zamocowanie z użyciem odpowiednio dopasowanego zestawu do montażu projektora BenQ.

W przypadku użycia zestawu do montażu projektora innej marki, istnieje ryzyko, że projektor spadnie z powodu błędnego zamocowania śrubami nieodpowiedniej średnicy lub długości.

Przed zamontowaniem projektora

- Zakup zestaw do montażu projektora BenQ dostępny w miejscu zakupu projektora BenQ.
- BenQ zaleca także zakup osobnego przewodu zabezpieczającego Kensington i zamocowanie go w otworze blokady przeciwkradzieżowej projektora i u podstawy wspornika mocującego. Będzie on pełnił rolę dodatkowego zamocowania projektora, na wypadek gdyby wspornik mocujący poluzował się.
- Poproś sprzedawcę o przeprowadzenie instalacji projektora. Własnoręczna instalacja projektora może prowadzić do jego upadku i obrażeń ciała.
- Podejmij odpowiednie środki ostrożności, aby zapobiec upadkowi projektora, np. podczas trzęsienia ziemi.
- Gwarancja nie obejmuje uszkodzeń produktu spowodowanych przez zamontowanie projektora z użyciem zestawu do montażu projektora marki innej niż BenQ.
- Uwzględnij temperaturę otoczenia w miejscu instalacji projektora pod sufitem/na ścianie. Jeśli używany jest grzejnik, temperatura pod sufitem może być wyższa od oczekiwanej.
- Przeczytaj instrukcję obsługi zestawu montażowego i poznaj prawidłowy zakres momentu obrotowego. Dokręcenie z momentem obrotowym przekraczającym zalecany zakres może spowodować uszkodzenie projektora i jego upadek.
- Dopilnuj, aby gniazdo zasilania znajdowało się na dostępnej wysokości, aby można było łatwo odłączyć projektor od zasilania.

Montaż pod sufitem/na ścianie - schemat

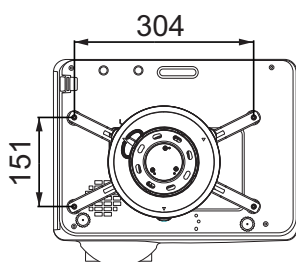

Mocowanie sufitowe CMG3 (5J.JAM10.001)
BenQ
Śruba do montażu pod sufitem: M4
(Dł. maks. = 25 mm; dł. min. = 20 mm)

Jednostka: mm

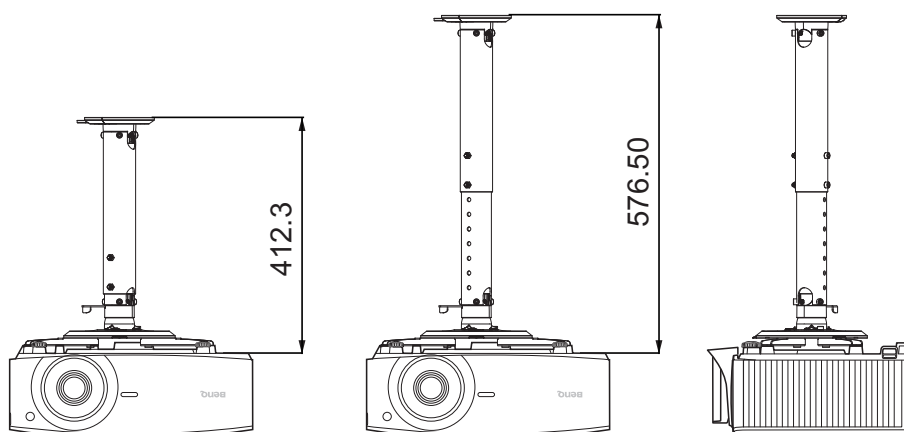

Regulacja położenia projektora



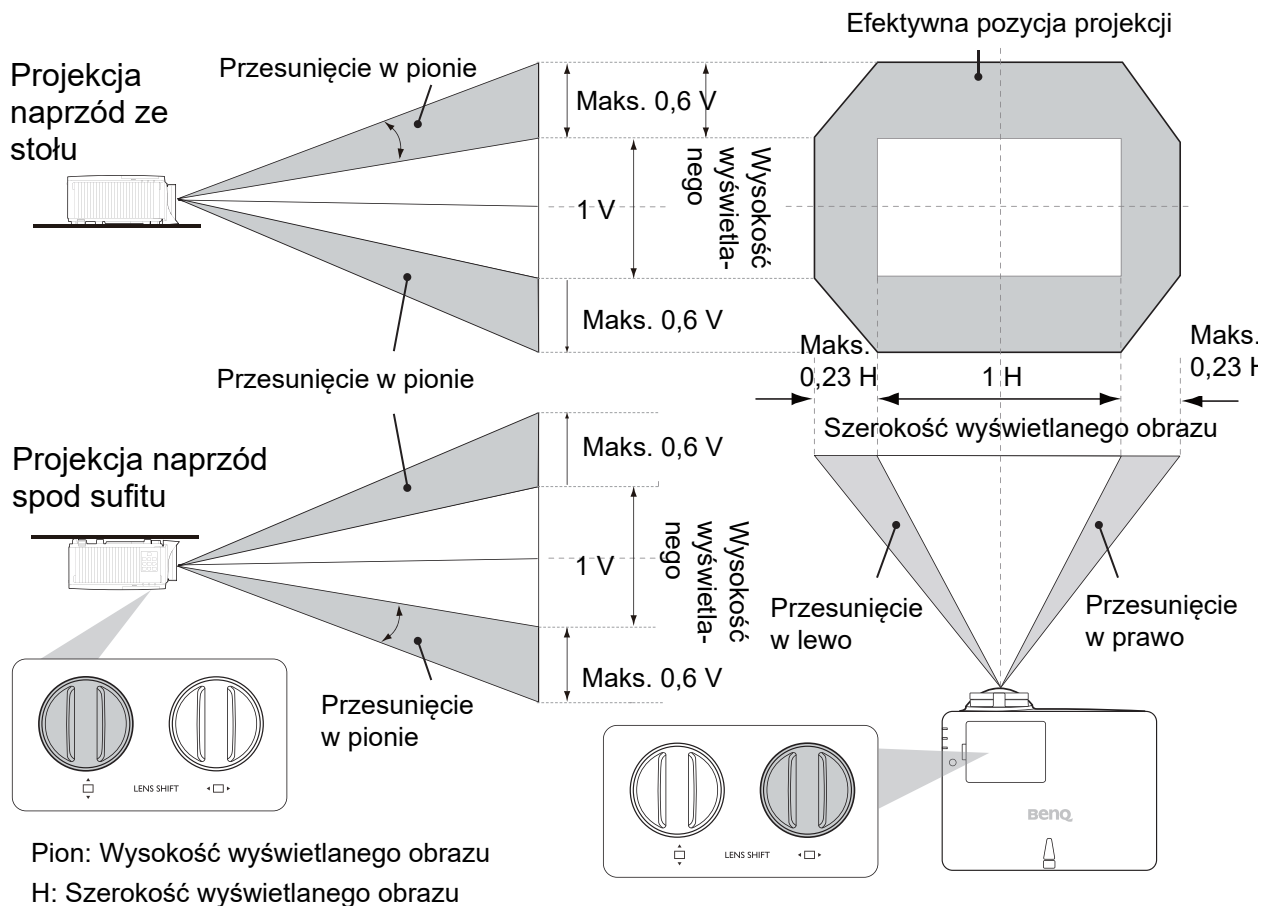

Przesuwanie obiektywu projekcyjnego

Sterowanie przesunięciem obiektywu zapewnia elastyczność w zakresie instalacji projektora. Pozwala to na zainstalowanie projektora poza środkiem ekranu.

Przesunięcie obiektywu przedstawiane jest jako wartość procentowa wysokości lub szerokości wyświetlanego obrazu. Można obracać pokrętłami na projektorze w celu przesuwania obiektywu projekcyjnego w dowolnym kierunku w dopuszczalnym zakresie, w zależności od wymaganej pozycji obrazu.



Aby uzyskać najwyższą lub najniższą pozycję projektora:

1. Obracaj  (góra/dół).
2. Kiedy poczujesz, że zbliżasz się do granicy, obracaj   (w lewo/prawo) w lewo lub prawo i obróć  ponownie.
3. Powtarzaj powyższy krok do czasu uzyskania żądanej pozycji.

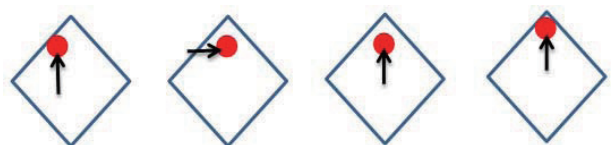

- Jeśli podczas regulacji słychać „klikanie”, oznacza to, że pokrętło zostało przekręcone poza dostępny limit regulacji. Proszę wtedy przestać kręcić pokrętłem, aby uniknąć nieoczekiwanych uszkodzeń, a następnie obrócić pokrętło w przeciwnym kierunku, co najmniej do pierwszego kroku przed momentem, gdy pokrętło zaczyna „klikać”.
- Jeśli obrócenie pokrętła w przeciwnym kierunku jest niemożliwe, proszę wcisnąć pokrętło i jednocześnie nim obrócić.

Regulacja wyświetlanego obrazu

Regulacja kąta projekcji

Jeśli projektor nie jest ustawiony na płaskiej powierzchni lub ekran i projektor nie są do siebie ustawione pod kątem prostym, wyświetlany obraz staje się trapezoidalny. Można kręcić stopkami regulatora w celu precyzyjnego wyregulowania kąta poziomego.

Aby schować stopki regulatora, kręć w przeciwnym kierunku.

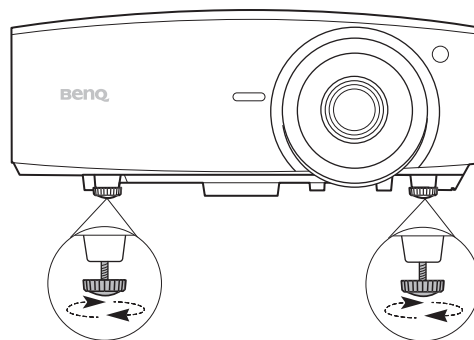

Nie patrz w obiektyw, jeśli źródło światła jest włączone. Silne źródło światła może spowodować uszkodzenie oczu.

Precyzyjna regulacja wielkości i wyrazistości

Użyj pierścienia powiększenia, aby wyregulować wielkość wyświetlanego obrazu.

Ustaw ostrość obrazu za pomocą pierścienia ostrości.

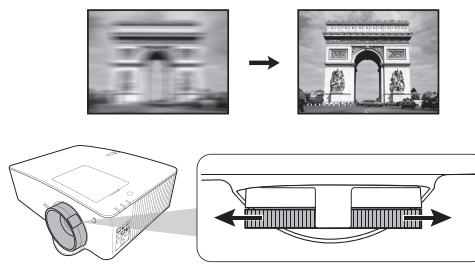
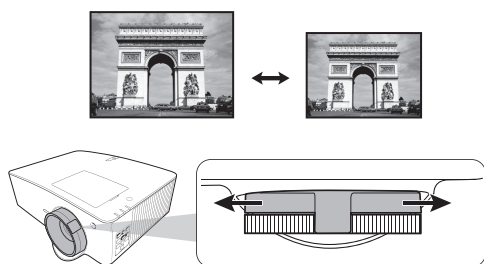

Korekcja zniekształceń trapezowych

Korekcja trapezowa odnosi się do sytuacji, gdy projektowany obraz ulega zniekształceniu trapezowemu wskutek ustawienia projektora pod kątem.

Aby skorygować zniekształcenie trapezowe, możesz włączyć funkcję **Aut. kor. trap. w pionie** w menu **Zaawans. Menu - Wyświetlacz**. Lub wykonać korekcję ręcznie, wykonując następujące kroki.

1. Wykonaj jeden z poniższych kroków, aby wyświetlić stronę korekty trapezu.

- Naciskaj **▲** / **▼** lub **▲** / **▼** na projektorze lub pilocie.
- Naciśnij przycisk **QUICK INSTALL (SZYBKA INSTALACJA)** na pilocie. Naciśnij **▼**, aby podświetlić **2D Keystone**, po czym naciśnij **OK**.
- Przejdź do **Menu Zaawans. — Wyświetlacz > 2D Keystone** i naciśnij **OK**.

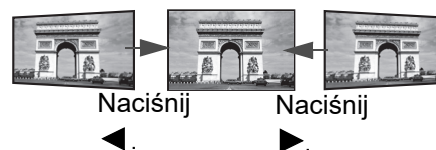

2. Następnie zostanie wyświetlony ekran korekcji **2D Keystone**. Naciśnij przycisk ▲, aby skorygować zniekształcenia trapezowe w górnej części obrazu. Naciśnij przycisk ▼, aby skorygować zniekształcenia trapezowe w dolnej części obrazu. Naciśnij przycisk ◀, aby skorygować zniekształcenia trapezowe po prawej stronie obrazu. Naciśnij przycisk ▶, aby skorygować zniekształcenia trapezowe po lewej stronie obrazu.
3. Kiedy zostanie wyświetlony ekran korekcji **2D Keystone**, możesz również wprowadzić następujące ustawienia:
 - Naciśnij **AUTO**, aby zresetować wartości korekcji zniekształcenia trapezowego.
 - Naciśnij ▲/▼, aby wyłączyć funkcję automatycznej korekcji zniekształcenia trapezowego.

Regulacja dopasowania narożnikowego

Można ręcznie dostosować cztery narożniki obrazu, ustawiając wartości poziome i pionowe.

1. Wykonaj jeden z poniższych kroków, aby wyświetlić stronę dopasowania narożnikowego.
 - Naciśnij przycisk **QUICK INSTALL (SZYBKA INSTALACJA)** na pilocie. Naciśnij ▼, aby podświetlić **Dopasowanie narożników**, po czym naciśnij **OK**.
 - Przejdź do **Menu Zaawans. — Wyświetlacz > Dopasowanie narożników** i naciśnij **OK**.
2. Naciskaj ▲/▼/◀/▶, aby wybrać jeden narożnik, po czym naciśnij **OK**.
3. Za pomocą przycisku ▲/▼ dostosuj wartości pionowe.
4. Za pomocą ◀/▶ dostosuj wartości poziome.



Połączenie

Podłączając źródło sygnału do projektora pamiętaj, aby:

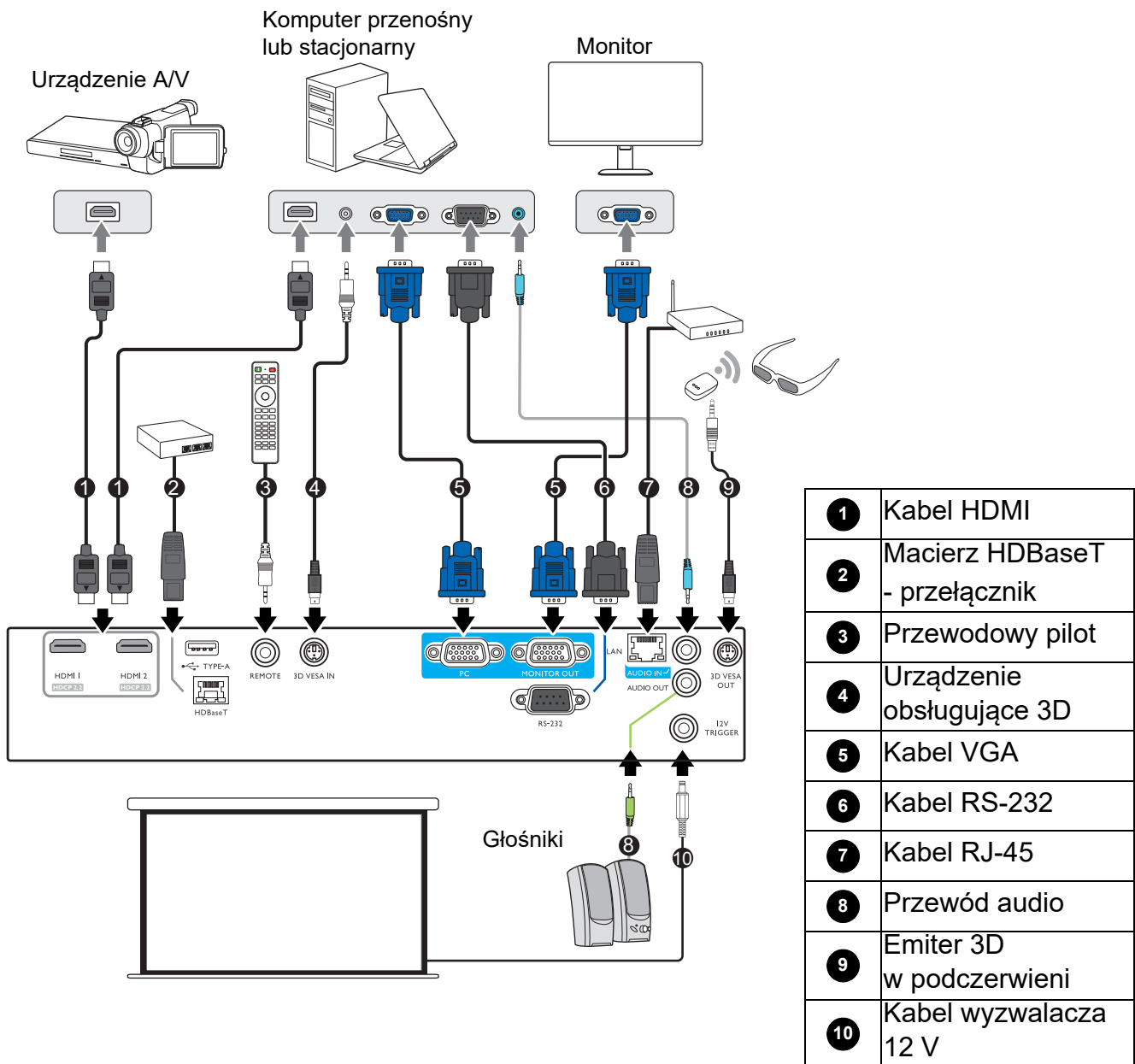

1. Wyłączyć wszystkie urządzenia zanim zaczniesz je podłączać.
2. Upewnić się, że zostały użyte prawidłowe przewody sygnałowe dla danego źródła.
3. Dobrze podłączyć kable.





- W przedstawionych powyżej połączeniach użyto przewodów, z których niektóre mogą nie być dołączone do zestawu projektora (patrz [Zawartość zestawu na stronie 6](#)). Są one ogólnie dostępne w sklepach z elektroniką.
- Rysunki połączeń mają wyłącznie charakter pomocniczy. Gniazda umieszczone z tyłu projektora mogą się różnić w zależności od modelu projektora.
- Wiele laptopów nie włącza zewnętrznych portów wideo po podłączeniu do projektora. Zazwyczaj zewnętrzny ekran można włączyć i wyłączyć kombinacją klawiszy, taką jak FN + przycisk funkcyjny z symbolem monitora. Naciśnij klawisz FN i odpowiednio zaznaczony klawisz funkcyjny. Zapoznaj się z dokumentacją laptopa, aby poznać kombinację klawiszy.
- Jeśli wybrany obraz wideo nie jest wyświetlany po włączeniu projektora, a zostało wybrane prawidłowe źródło wideo, upewnij się, czy urządzenie wideo jest włączone i działa prawidłowo. Upewnij się także, że przewody sygnałowe są prawidłowo podłączone.

Należy podłączyć projektor do źródła wideo z użyciem jednej z metod podłączenia, z których jednak każda może oferować obraz innej jakości.

Złącze		Jakość obrazu
HDMI 1		Najlepsza
HDMI 2		Najlepsza

Podłączanie dźwięku

Projektor jest wyposażony we wbudowany głośnik (głośniki) monofoniczny zapewniający podstawowe funkcje audio podczas prezentacji danych jedynie do celów biznesowych. Nie są przeznaczone ani przystosowane do odtwarzania dźwięku stereo przy zastosowaniach takich jak kino domowe lub sala kinowa. Wszystkie wejściowe sygnały stereo (jeśli podłączone) są sumowane i odtwarzane przez monofoniczny głośnik projektora.



Wbudowany głośnik projektora zostanie wyciszony w momencie podłączenia kabla do gniazda **WYJŚCIE AUDIO**.



- Projektor odtwarza jedynie zsumowany dźwięk mono, nawet jeśli podłączony jest dźwięk stereo.
- Jeśli wybrany obraz wideo nie jest wyświetlany po włączeniu projektora, a zostało wybrane prawidłowe źródło wideo, upewnij się, czy urządzenie wideo jest włączone i działa prawidłowo. Upewnij się także, że przewody sygnałowe są prawidłowo podłączone.

Obsługa

Uruchamianie projektora

1. Podłącz przewód zasilający. Włącz gniazdko ścienne (jeśli ma włącznik). Po podłączeniu zasilania kontrolka zasilania na projektorze świeci na pomarańczowo.
2. Aby uruchomić projektor, naciśnij  na projektorze albo  na pilocie. Kontrolka zasilania miga na zielono, a następnie świeci światłem stałym, gdy projektor jest włączony.

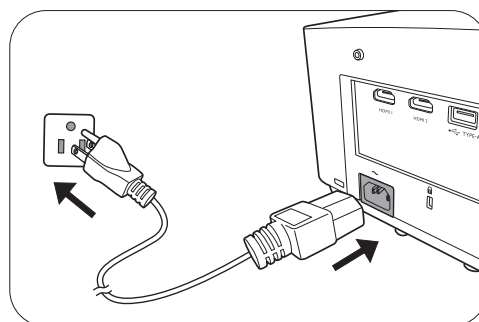

Procedura uruchamiania trwa około 30 sekund.

Na późniejszym etapie uruchamiania jest wyświetlane logo startowe.

(W razie konieczności) Obróć pierścień ostrości, aby wyregulować ostrość obrazu.

3. W przypadku pierwszego uruchamiania projektora, wybierz język menu ekranowego wykonując instrukcje na ekranie.
 4. Po wyświetleniu prośby o wprowadzenie hasła, przy pomocy strzałek wprowadź sześciocyfrowe hasło. Patrz [Korzystanie z funkcji hasła na stronie 23](#).
 5. Włącz wszystkie podłączone urządzenia.
 6. Projektor rozpocznie wyszukiwanie sygnałów wejściowych. Pojawi się aktualnie wyszukany sygnał wejściowy. Jeśli projektor nie wykrywa prawidłowego sygnału, wyświetlany będzie komunikat „Brak sygnału” do momentu wykrycia odpowiedniego źródła sygnału.
- Można także nacisnąć **SOURCE (ŹRÓDŁO)** w celu wybraniażądanego sygnału wejściowego. Patrz [Przełączanie sygnałów wejściowych na stronie 25](#).

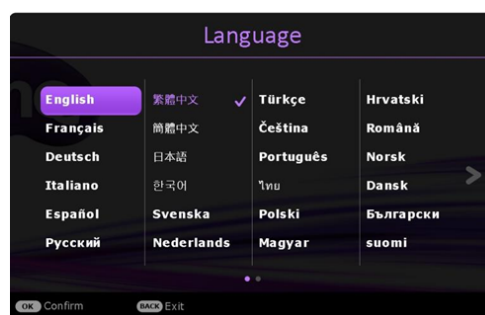

- Z urządzeniem używaj tylko oryginalnych akcesoriów (np. przewodu zasilania), aby uniknąć potencjalnych zagrożeń, takich jak porażenie prądem i pożar.
- Jeśli projektor jest nadal gorący po poprzedniej pracy, przed włączeniem zasilania źródła światła będzie chłodził je przez około 90 sekund.



- Ilustracje kreatora konfiguracji przedstawione poniżej mają charakter poglądowy i mogą różnić się od faktycznego wyglądu poszczególnych ekranów.
- Jeśli częstotliwość/rozdzielczość sygnału wejściowego przekracza zakres pracy projektora, na ekranie tła wyświetlony zostanie komunikat „Poza zakresem”. Zmień sygnał wejściowy na sygnał kompatybilny z rozdzielczością projektora lub ustaw sygnał wejściowy na niższe ustawienie. Patrz [Tabela częstotliwości na stronie 56](#).
- Jeśli sygnał nie zostanie wykryty przez 3 minuty, projektor automatycznie przechodzi w tryb oszczędzania energii.

Korzystanie z menu

Projektor zaopatrzony jest w 2 rodzaje menu ekranowego (OSD) pozwalające na wybór ustawień i regulację.

- Menu ekranowe **Podst**: zawiera podstawowe funkcje menu. (Patrz [Menu Podst na stronie 35](#))
- Menu ekranowe **Zaawans.**: zawiera pełne funkcje menu. (Patrz [Menu Zaawans. na stronie 38](#))

Aby wyświetlić menu ekranowe, naciśnij **MENU** na projektorze lub pilocie.

- Używaj przycisków strzałek (**▲/▼/◀/▶**) na projektorze lub pilocie, aby przechodzić pomiędzy poszczególnymi elementami menu.
- Naciśnij **OK** na projektorze lub pilocie, aby potwierdzić wybór.

Przy pierwszym użyciu projektora (po zakończeniu konfiguracji wstępnej), wyświetlone zostaje menu ekranowe **Zaawans.**.



Ilustracje interfejsu ekranowego przedstawione poniżej mają charakter referencyjny i mogą różnić się od faktycznego wyglądu poszczególnych ekranów.

Poniżej przedstawiono opis menu **Zaawans.**.

	<p>1 Główne menu i ikona menu głównego</p>	<p>5 Naciśnij BACK (WSTECZ), aby powrócić do poprzedniej strony.</p>
	<p>2 Menu podrzędne</p>	<p>6 Naciśnij MENU, aby wyjść.</p>
	<p>3 Aktualny sygnał wejściowy</p>	<p>7 Stan</p>
	<p>4 Naciśnij OK, aby otworzyć menu.</p>	

Jeżeli chcesz przełączyć menu ekranowe **Zaawans.** na menu ekranowe **Podst**, wykonaj poniższe instrukcje:

1. Przejdź do **Menu Zaawans. — System > Menu ustawień** i naciśnij **OK**.
2. Wybierz **Typ menu** i **OK**.
3. Naciśnij **▲/▼**, aby wybrać **Podst**. Włączając projektor następnym razem, możesz wyświetlić menu ekranowe **Podst**, naciskając **MENU**.

Poniżej przedstawiono opis menu **Podst.**

	<p>1 Rodzaj menu</p>	<p>4 Naciśnij OK, aby otworzyć menu.</p>
	<p>2 Menu główne</p>	<p>5 Stan</p>
<p>3 Aktualny sygnał wejściowy</p>	<p>6 Naciśnij MENU, aby wyjść.</p>	

Podobnie, jeżeli chcesz przełączyć menu ekranowe **Podst** na menu ekranowe **Zaawans.**, wykonaj poniższe instrukcje:

1. Przejdź do **Podst Menu > Typ menu**.
2. Naciśnij **OK** i naciskaj **▲/▼**, aby wybrać **Zaawans.**. Włączając projektor następnym razem, możesz wyświetlić menu ekranowe **Zaawans.**, naciskając **MENU**.

Zabezpieczanie projektora

Korzystanie z przewodu zabezpieczającego

Projektor należy zamontować w bezpiecznym miejscu pozwalającym na zabezpieczenie przed kradzieżą. Jeśli nie jest to możliwe, można zakupić blokadę, taką jak blokada Kensington, w celu zabezpieczenia projektora. Z tyłu projektora znajduje się gniazdo blokady przeciwkradzieżowej. Patrz punkt 19 na [stronie 8](#).

Przewód zabezpieczający Kensington zwykle składa się z kłódki i kluczy. Szczegółowe informacje dotyczące użytkowania można znaleźć w dołączonej do niego dokumentacji.

Korzystanie z funkcji hasła

Ustawianie hasła

1. Przejdź do **Menu Zaawans. — System > Ustawienia zabezpieczeń**. Naciśnij przycisk **OK**. Zostanie wyświetlony ekran **Ustawienia zabezpieczeń**.
2. Wybierz **Zmień hasło** i naciśnij **OK**.
3. Cztery przyciski strzałek (**▲**, **▶**, **▼**, **◀**) odpowiadają 4 cyfrom (1, 2, 3, 4). Za pomocą przycisków strzałek wprowadź sześć cyfr wybranego hasła.
4. Potwierdź nowe hasło, wprowadzając je ponownie.
5. Aby uruchomić funkcję **Blokada włączania**, naciśnij przycisk **▲/▼** w celu wybrania **Blokada włączania**, a następnie naciśnij **OK**. Naciśnij **◀/▶**, aby wybrać **Wł.**. Wprowadź hasło ponownie.





- Podczas wprowadzania hasła zamiast cyfr na ekranie wyświetlane są gwiazdki. Zapisz wybrane hasło przed lub bezpośrednio po jego wprowadzeniu, aby można było je odnaleźć w przypadku zapomnienia.
- Po ustaleniu hasła i włączaniu blokady zasilania projektora nie można będzie używać, jeśli prawidłowe hasło nie zostanie wprowadzone przy każdym uruchomieniu urządzenia.

W przypadku zapomnienia hasła

W przypadku wprowadzenia nieprawidłowego hasła wyświetlony zostanie komunikat o błędzie hasła widoczny po prawej stronie, a następnie komunikat **Wprowadź aktualne hasło**. Jeśli całkowicie zapomnisz hasła, skorzystaj z procedury przypominania hasła. Patrz [Procedura przypominania hasła na stronie 24](#).

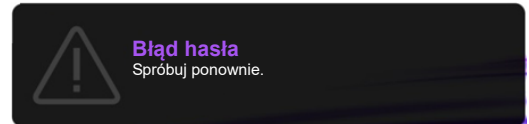

Wprowadzenie 5 razy z rzędu nieprawidłowego hasła powoduje automatyczne wyłączenie projektora.

Procedura przypominania hasła

1. Naciśnij i przytrzymaj **AUTO** przez 3 sekundy. Projektor wyświetli na ekranie zakodowany numer.
2. Zapisz numer i wyłącz projektor.
3. O pomoc w odkodowaniu poproś lokalne centrum serwisowe BenQ. Może zaistnieć potrzeba przedstawienia dowodu zakupu w celu sprawdzenia, czy jesteś uprawnionym użytkownikiem urządzenia.

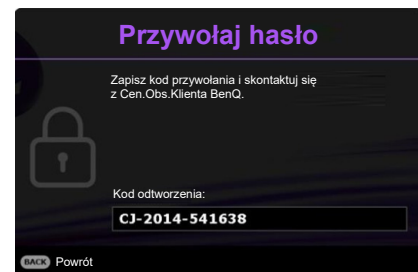

Zmiana hasła

1. Przejdź do **Zaawans. Menu - System > Ustawienia zabezpieczeń > Zmień hasło**.
2. Naciśnij przycisk **OK**. Pojawi się komunikat „**Wprowadź aktualne hasło**”.
3. Wprowadź stare hasło.
 - Jeśli hasło jest prawidłowe, ponownie pojawi się komunikat „**Wprowadź nowe hasło**”.
 - W przypadku wprowadzenia nieprawidłowego hasła, wyświetlony zostanie komunikat o błędzie hasła, a następnie komunikat „**Wprowadź aktualne hasło**” w celu ponownego wprowadzenia. Można nacisnąć **BACK (WSTECZ)**, aby anulować zmiany, albo spróbować wprowadzić inne hasło.
4. Wprowadź nowe hasło.
5. Potwierdź nowe hasło, wprowadzając je ponownie.

Wyłączanie funkcji hasła

Aby wyłączyć funkcję ochrony hasłem, przejdź do **Zaawans. Menu - System > Ustawienia zabezpieczeń > Blokada włączania** i naciśnij **OK**. Naciśnij **◀/▶**, aby wybrać **Wył.**. Pojawi się komunikat „**Wprowadź aktualne hasło**”. Wprowadź aktualne hasło.

- Jeśli hasło jest prawidłowe, menu ekranowe powróci do ekranu **Ustawienia zabezpieczeń**. Podczas ponownego uruchomienia projektora wprowadzenie nowego hasła nie będzie konieczne.

- W przypadku wprowadzenie nieprawidłowego hasła, wyświetlony zostanie komunikat o błędzie hasła, a następnie komunikat „**Wprowadź aktualne hasło**” w celu ponownego wprowadzenia. Można nacisnąć **BACK (WSTECZ)**, aby anulować zmiany, albo spróbować wprowadzić inne hasło.



Mimo, że funkcja hasła została wyłączona, stare hasło należy zapisać w celu ewentualnego włączenia funkcji ochrony hasłem poprzez wprowadzenie starego hasła.

Przełączanie sygnałów wejściowych

Projektor może być jednocześnie podłączony do wielu urządzeń. Jednocześnie może jednak wyświetlać tylko jeden obraz pełnoekranowy. Podczas uruchamiania projektor automatycznie wyszukuje dostępne sygnały.

Jeśli chcesz, aby projektor automatycznie wyszukiwał sygnały, ustaw **Zaawans. Menu - Ustaw. > Autom. wyszukiw. źródła na Wł.**

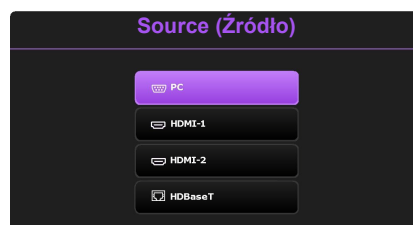

Aby wybrać źródło:

1. Naciśnij **SOURCE (ŹRÓDŁO)**. Pojawi się pasek wyboru źródła.
2. Naciskaj **▲/▼** do momentu wybraniażądanego sygnału, po czym naciśnij **OK**.

Po wykryciu sygnału w rogu ekranu przez kilka sekund będzie wyświetlana informacja o wybranym źródle. W przypadku podłączenia wielu urządzeń do projektora, powtórz czynności 1-2, aby wyszukać kolejny sygnał.



- Poziom jasności wyświetlanego obrazu będzie zmieniał się wraz z przełączaniem poszczególnych typów sygnału wejściowego.
- W celu uzyskania najlepszych rezultatów wyświetlania obrazu należy wybrać i użytkować źródło sygnału wejściowego, które wysyła sygnał z rozdzielczością natywną. Wszystkie pozostałe rozdzielczości będą skalowane przez projektor w zależności od ustawienia formatu obrazu, które może powodować pewne zniekształcenie obrazu lub utratę wyrazistości. Patrz [Format obrazu na stronie 35](#).

Sterowanie projektorem za pośrednictwem przewodowej sieci LAN

Przewodowa sieć LAN umożliwia zarządzanie projektorem z poziomu komputera za pomocą przeglądarki internetowej, gdy komputer i projektor są prawidłowo podłączone do tej samej sieci lokalnej.

Konfiguracja przewodowej sieci LAN

W środowisku DHCP:

1. Podłącz jeden koniec przewodu RJ45 do gniazda LAN RJ45 projektora, a drugi koniec do portu RJ45.



W przypadku połączenia za pomocą przewodu RJ45 należy uważać, aby nie doszło do jego zwinienia lub splątania, ponieważ mogą wtedy wystąpić zakłócenia.

2. Dopilnuj, aby wybrany był typ menu **Zaawans.**. Patrz [Korzystanie z menu na stronie 22](#), aby uzyskać informacje na temat przełączania na menu ekranowe **Zaawans.**

3. Przejdź do **Zaawans. - Sieć**.
4. Wyróżnij **Przewodowa sieć LAN** i naciśnij **OK**. Zostanie wyświetlony ekran **Przewodowa sieć LAN**.
5. Naciskaj **▲/▼**, aby wyróżnić **DHCP**, a następnie naciskaj **◀/▶**, aby wybrać **Wł.**.
6. Naciskaj **▲/▼**, aby wyróżnić **Zastosuj** i naciśnij **OK**.
7. Wróć do ekranu **Sieć**.
8. Naciskaj **▲/▼**, aby wyróżnić **Wykrywanie urządzenia AMX**, po czym naciskaj **◀/▶**, aby wybrać **Wł.** lub **Wył.**. Gdy opcję **Wykrywanie urządzenia AMX** ustawiono jako **Wł.**, projektor może być wykryty przez kontroler AMX.
9. Odczekaj około 15–20 sekund, a następnie przejdź ponownie do ekranu **Przewodowa sieć LAN**.
10. Zostaną wyświetlone ustawienia **Adres IP**, **Maska podsieci**, **Domyślna bramka** i **Serwer DNS**. Zanotuj adres IP wyświetlony w linii **Adres IP**.



Jeśli **Adres IP** nadal nie jest wyświetlany, skontaktuj się z administratorem sieci.

W środowisku innym niż DHCP:

1. Powtórz czynności opisane w krokach 1-4 powyżej.
2. Naciskaj **▲/▼**, aby wyróżnić **DHCP**, a następnie naciskaj **◀/▶**, aby wybrać **Wył.**.
3. Skontaktuj się z administratorem sieci w celu uzyskania informacji o ustawieniach **Adres IP**, **Maska podsieci**, **Domyślna bramka** i **Serwer DNS**.
4. Naciskaj **▲/▼**, aby wybrać element do modyfikacji, a następnie naciśnij **OK**.
5. Naciskaj przycisk **◀/▶**, aby przesuwać kursor, a następnie naciśnij **▲/▼**, aby wprowadzić wartość.
6. Aby zapisać ustawienie, naciśnij przycisk **OK**. Jeśli nie chcesz zapisać ustawienia, naciśnij przycisk **BACK (WSTECZ)**.
7. Naciśnij **BACK (WSTECZ)**, aby powrócić do ekranu **Przewodowa sieć LAN**, naciskaj **▲/▼**, aby wyróżnić **Wykrywanie urządzenia AMX**, a następnie naciskaj **◀/▶**, aby wybrać **Wł.** lub **Wył.**.
8. Naciśnij **BACK (WSTECZ)**, aby zamknąć menu.

Zdalne sterowanie projektorem poprzez przeglądarkę internetową

Po uzyskaniu prawidłowego adresu IP dla projektora i kiedy projektor znajduje się w trybie gotowości, możesz używać dowolnego komputera znajdującego się w tej samej sieci lokalnej do sterowania projektorem.

1. Wprowadź adres projektora w pasku adresu przeglądarki i kliknij **Przejdź**.

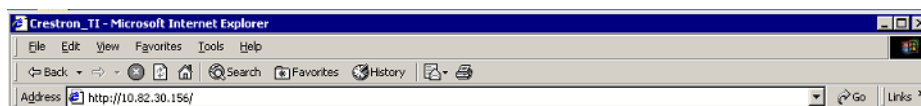

2. Otwarta zostanie strona zdalnego sterowania w sieci. Ta strona umożliwi obsługę projektora tak samo, jak w przypadku używania pilota lub panelu sterowania projektora.



i	<ul style="list-style-type: none"> • Menu (MENU) • OK • ▲ (▼) • ◀ • Pusty (BLANK (PUSTY EKRAN)) 	<ul style="list-style-type: none"> • Auto PC (AUTO) • ▼ (▲) • ▶ • Wejście (SOURCE (ŹRÓDŁO)) 	<p>szczegóły znajdują się w sekcji Projektor i pilot na stronie 9.</p>
---	---	---	--

- ii Aby zmienić źródło wejścia, naciśnij na żądany sygnał.
-  Lista źródeł różni się w zależności od złączy dostępnych w projektorze. „Video” oznacza sygnał wideo.

Ekran narzędzi umożliwia zarządzanie projektorem, konfigurację ustawień **Sieć** i bezpieczny dostęp do zdalnego sterowania projektorem.



- Możesz nazwać projektor, sprawdzać informacje o jego lokalizacji oraz o osobie, która się nim zajmuje.
- Możesz zmienić ustawienia **Sieć**.
- Po dokonaniu ustawień dostęp do zdalnego sterowania projektorem zostaje zabezpieczony hasłem.
- Po dokonaniu ustawień dostęp do strony narzędzi zostaje zabezpieczony hasłem.

 Po dokonaniu ustawień naciśnij przycisk Send, a dane zostaną zapisane w projektorze.

- Naciśnij **Exit** (Wyjście), aby powrócić do strony zdalnego sterowania projektorem.

Zwróć uwagę na ograniczenia długości wprowadzonego ciągu (w tym spacje i znaki przestankowe) zawarte w poniższej liście:

Kategoria	Długość ciągu	Maksymalna liczba znaków
Crestron Control (Sterowanie Crestron)	IP Address (Adres IP)	15
	IP ID	4
	Port	5
Projektor	Projector Name (Nazwa projektora)	22
	Komentarz	22
	Assigned To (Przypisano do)	22
Network Configuration (Konfiguracja sieci)	DHCP (Enabled) (wł.)	(nie dot.)
	IP Address (Adres IP)	15
	Maska podsieci	15
	Domyślna bramka	15
	Serwer DNS	15
User Password (Hasło użytkownika)	Enabled (Włączone)	(nie dot.)
	New Password (Nowe hasło)	15
	Potwierdź (Potwierdź)	15
Admin Password (Hasło administratora)	Enabled (Włączone)	(nie dot.)
	New Password (Nowe hasło)	15
	Potwierdź (Potwierdź)	15



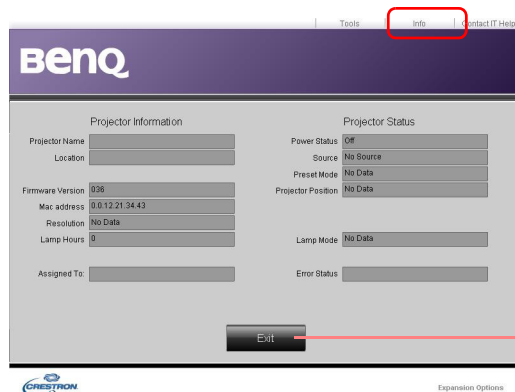

Strona Info wyświetla informacje oraz status projektora.



Naciśnij **Exit** (Wyjście), aby powrócić do strony zdalnego sterowania projektorem.

Aby uzyskać więcej informacji, odwiedź strony <http://www.crestron.com> oraz www.crestron.com/getroomview.

Wyłączanie projektora

1. Naciśnij  na projektorze lub  na pilocie; wyświetlony zostanie komunikat potwierdzenia. W przypadku braku reakcji w ciągu kilku sekund komunikat zniknie.
2. Ponownie naciśnij  lub . Kontrolka zasilania miga na pomarańczowo i źródło światła wyłącza się, a wentylatory pracują jeszcze przez ok. 90 sekund, aby ochłodzić projektor.

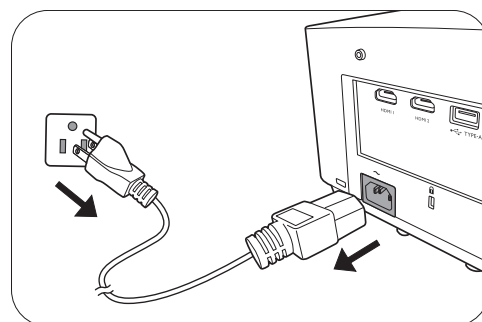



3. Po zakończeniu procesu chłodzenia kontrolka zasilania świeci ciągłym światłem pomarańczowym, a wentylatory zatrzymują się. Odłącz przewód zasilający od gniazdka w ścianie.



- W celu ochrony źródła światła projektor nie będzie reagował na żadne polecenia podczas procesu chłodzenia.
- Należy unikać włączania projektora natychmiast po jego wyłączeniu, ponieważ zbyt wysoka temperatura może skrócić okres eksploatacji źródła światła.
- Żywotność źródła światła będzie różna w zależności od warunków użytkowania.

Bezpośrednie wyłączenie projektora

Przewód zasilania AC może zostać odłączony zaraz po wyłączeniu projektora. W celu ochrony źródła światła odczekaj 10 minut przed ponownym uruchomieniem projektora. W razie próby ponownego uruchomienia projektora wentylatory mogą włączyć się na kilka minut, aby ochłodzić lampę. W takim przypadku, naciśnij  lub  ponownie po zatrzymaniu się wentylatorów i zmianie koloru kontrolki zasilania na pomarańczowy.

Działanie menu

Menu ekranowe może różnić się w zależności od wybranego typu sygnału wejściowego oraz od modelu projektora.

Elementy menu są dostępne pod warunkiem wykrycia co najmniej jednego poprawnego sygnału przez projektor. Jeśli do projektora nie podłączono żadnego sprzętu lub nie wykrył on sygnału, dostępna jest ograniczona liczba elementów menu.

Menu Podst

Menu główne	Opcje
Jasność	0~50~100
Format obrazu	Automatyczny/Rzeczywiste/4:3/16:9/16:10/2,4:1
Tryb obrazu	Jasny/Prezentacja/sRGB/Infografika/Video/Golf/(3D)/(HDR10)/(HLG)/Użytkownik 1/Użytkownik 2
Głośność	0~5~10
Tryb światła	Normalny/EKO/Przyciemnienie/Niestandardowy
Informacje	Standardowa rozdzielczość
	Wykryta rozdzielczość
	Źródło
	Tryb obrazu
	Tryb światła
	Format 3D
	System kolorów
	Czas użytkowania światła
ID projektora	
Wersja oprogramowania	
Typ menu	Podst/Zaawans.

Zaawans. menu



Menu główne	Podmenu	Opcje
	Tryb obrazu	Jasny/Prezentacja/sRGB/ Infografika/Video/Golf/(3D)/ (HDR10)/(HLG)/Użytkownik 1/ Użytkownik 2
	Tryb odniesienia	Jasny/Prezentacja/sRGB/ Infografika/Video/Golf/(3D)
	Jasność	0~50~100
	Kontrast	-50~0~50
	Kolor	-50~0~50
	Odcień	-50~0~50
	Ostrość	0~17~31
	Brilliant Color	0~10
Obraz	Wybór gamma	1,8/2,0/2,1/2,2/2,3/2,4/2,6/BenQ/ DICOM
	Jasność HDR	-2~2
	Temper. kolorów	Zimno/Normalny/Ciepło
	Regulowanie temper. koloru	Wzmocnienie R (0~50~100)
		Wzmocnienie G (0~50~100)
		Wzmocnienie B (0~50~100)
		Przesunięcie R (-50~0~50)
		Przesunięcie G (-50~0~50)
		Przesunięcie B (-50~0~50)
	Zaawansowane ustawienia koloru	R (Kolor podstawowy/Barwa/ Nasycenie/Wzmocnienie)
		G (Kolor podstawowy/Barwa/ Nasycenie/Wzmocnienie)
		B (Kolor podstawowy/Barwa/ Nasycenie/Wzmocnienie)
		C (Kolor podstawowy/Barwa/ Nasycenie/Wzmocnienie)
		M (Kolor podstawowy/Barwa/ Nasycenie/Wzmocnienie)
		Y (Kolor podstawowy/Barwa/ Nasycenie/Wzmocnienie)
Zarządzanie kolorami		
Równowaga bieli	Wzmocnienie R/ Wzmocnienie B/Wzmocnienie G	
Kolor ściany	Wył./Jasnożółty/Różowy/ Jasnozielony/Niebieski/Tablica	
	Resetuj obraz	Resetuj/Anuluj

Menu główne	Podmenu	Opcje	
Wyświetlacz	Format obrazu	Automatyczny/Rzeczywiste/4:3/ 16:9/16:10/2,4:1	
	2D Keystone	H: -30~0~30 Pion: -30~0~30	
	Dopasowanie narożników		
	Wzorzec testowy	Wył./Grid W/Grid G/RGB Ramps	
	Regulacja PC i YPbPr	Faza Wielkość horyz.	
	Położenie		
		Tryb synchronizacji 3D	Złącze DLP/VESA 3D
		Tryb 3D	Automatyczny/Góra-dół/ Ramka sekwen./Pakowanie ramek/Obok siebie/Wył.
		Odwr. synch. 3D	Wył./Odwrócony
	3D	Opóźnienie synchronizacji 3D	0~359
		Odniesienie synchronizacji 3D	3D VESA/Obejście
		Zastosuj ustawienia 3D	Ustawienia 3D 1/Ustawienia 3D 2/ Ustawienia 3D 3/Wył.
		Zapisz ustawienia 3D	Ustawienia 3D 1/Ustawienia 3D 2/ Ustawienia 3D 3
		Format HDMI	Automatyczny/RGB Ograniczony/ RGB Pełny/YUV Ograniczony/ YUV Pełny
			Zoom cyfrowy 1,0X/ 2,0X
			Cyfrowe pomniejszanie i przesuwanie 0,75X~1,0X
	Zmiana rozmiaru obrazu		Tryby regulacji Góra
		Usuwanie	Dół Lewo Prawo
	Standardowa rozdzielczość	Przełącznik rozdziel. monitora	WUXGA/1080P
			Cyfr. przes. obiekt.
		Tryb szybki	Wł./Wył.
		Resetuj wyświetlacz	Resetuj/Anuluj

Menu główne	Podmenu	Opcje	
Sieć	Przewodowa sieć LAN	Stan	
		DHCP	Wł./Wył.
		Adres IP	
		Maska podsieci	
		Domyślna bramka	
		Serwer DNS	
		Zastosuj	
	Wykrywanie urządzenia AMX	Wł./Wył.	
	Adres MAC (sieci przewodowej)		
	Ustaw.	Instalacja projektora	Przód – stół/Tył – stół/Tył – sufit/ Przód – sufit
Zdalny odbiornik		Przód/Góra/Przód+Góra	
Autom. wyszukiw. źródła		Wł./Wył.	
Autosynch.		Wł./Wył.	
Dynamiczne wygaszanie		Wł./Wył.	
HDR		Automatyczny/SRD/HDR10/HLG	
Ustawienia św.		Tryb światła	Normalny/EKO/Przyciemnienie/ Niestandardowy
			Niestandardowa jasność
Ustawienia operacyjne		Czas użytkowania światła	
		Timer wygaszenia	Wył./5min/10min/15min/20min/ 25min/30min
		Komunikat przypomnienia	Wł./Wył.
		Tryb dużej wysokości	Wł./Wył.
		Ustawienia wł./wył. zasilania	Bezpośrednie zasilanie wł.
			Zasilanie sygnału wł.
			Automatyczne wyłączenie
Licznik wyłączenia zasilania			
Wyzwalacz 12 V		Wł./Wył.	
Ustawienie portu szeregowego		Wybieranie portu	RS232/HDBaseT
		Prędkość transmisji	9600/14400/19200/38400/57600/ 115200
Korektor HDMI		HDMI 1	Automatyczny/Niższa/Niska/ Średnia/Wysoka/Wyższa
	HDMI 2	Automatyczny/Niższa/Niska/ Średnia/Wysoka/Wyższa	
Pamięć obrazu	Zapisz pamięć obrazu	Pamięć-1/Pamięć-2/Pamięć-3/ Pamięć-4/Pamięć-5	
	Zastosuj pamięć obrazu		
	Zmień nazwę		
Resetuj ustawienia	Resetuj/Anuluj		

Menu główne	Podmenu	Opcje
	Język	English/Français/Deutsch/Italiano/Español/ Русский/繁體中文/简体中文/日本語/한국어/ Svenska / Nederlands/Türkçe/Čeština/ Português/ไทย/Polski/Magyar/Hrvatski/ Română/Norsk/Dansk/Български/ Suomi/Bhs Ind/Ελληνικά/العربية/हिंदी/ فارسی / Tiếng Việt
	Tryb gotowości	EKO/Sieć/Normalny
	Ust. gotow.	Autom. wył. trybu gotowości sieci Wył./20min/1 godz./3 godz./ 6 godz.
	Audio przejście	Wył./We audio/Audio L/P/ HDMI 1/HDMI 2
	Ustawienia tła	Tło BenQ/Szary/Czarny/Niebieski/ Fioletowy
	Ekran powitalny	BenQ/Czarny/Niebieski
System	Menu ustawień	Typ menu Podst/Zaawans. Menu czasu wyświetlania 5 s/10 s/20 s/30 s/Zawsze
	Ustawienia dźwięku	Wycisz Wł./Wył.
		Głośność 0~5~10
		Dźwięk włączania/ wyłączania Wł./Wył.
Ustawienia zabezpieczeń	Blokada klawiszy panelu Wł./Wył.	
	Zmień hasło	
	Blokada włączania Wł./Wył.	
	Ustawienie identyfikatora projektora	Wył./01/02/.../99
	Domyślna wartość fabryczna	Resetuj/Anuluj
	Resetuj system	Resetuj/Anuluj
Informacje	Standardowa rozdzielczość	
	Wykryta rozdzielczość	
	Źródło	
	Tryb obrazu	
	Tryb światła	
	Format 3D	
	System kolorów	
	Czas użytkowania światła	
	ID projektora	
	Wersja oprogramowania	
	Kod serwisowy	

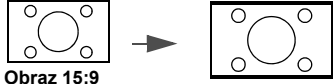
Menu Podst

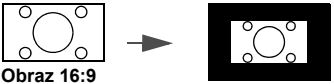
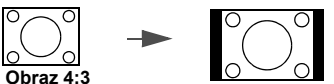
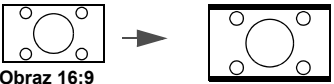
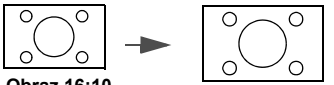
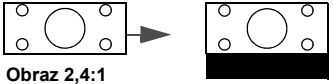
<p>Jasność</p>	<p>Im wyższa wartość, tym jaśniejszy obraz. Wyreguluj to ustawienie tak, aby czarne obszary obrazu były rzeczywiście ciemne, ale żeby widoczne w nich były detale.</p>
<p>Format obrazu</p>	<p>Istnieje kilka opcji regulacji formatu obrazu w zależności od źródła sygnału.</p> <ul style="list-style-type: none"> • Automatyczny: Skaluje obraz proporcjonalnie, aby dopasować wyjściową rozdzielczość projektora w poziomie lub pionie. • Rzeczywiste: Obraz wyświetlany jest z oryginalną rozdzielczością i jego wielkość zmienia się tak, aby dopasować go do obszaru ekranu. W przypadku sygnałów wejściowych o niższej rozdzielczości, wyświetlany obraz będzie miał oryginalny rozmiar. • 4:3: Skaluje obraz tak, aby wyświetlać go w środku ekranu o proporcjach obrazu 4:3. • 16:9: Skaluje obraz tak, aby wyświetlać go w środku ekranu o proporcjach obrazu 16:9. • 16:10: Skaluje obraz tak, aby wyświetlać go w środku ekranu o proporcjach obrazu 16:10. • 2,4:1: Skaluje obraz, tak aby wyświetlać obraz dopasowany do górnej krawędzi obszaru wyświetlania w formacie 2,4:1. <div style="display: flex; justify-content: space-around; align-items: flex-start;"> <div style="text-align: center;">  <p>Obraz 15:9</p> </div> <div style="text-align: center;">  <p>Obraz 4:3</p> </div> <div style="text-align: center;">  <p>Obraz 16:9</p> </div> <div style="text-align: center;">  <p>Obraz 4:3</p> </div> <div style="text-align: center;">  <p>Obraz 16:9</p> </div> <div style="text-align: center;">  <p>Obraz 16:10</p> </div> <div style="text-align: center;">  <p>Obraz 2,4:1</p> </div> </div>

<p>Tryb obrazu</p>	<p>W projektorze zostało zapisane kilka gotowych trybów obrazu, które można wybrać dla zastosowania w danym środowisku pracy i przy danym typie sygnału wejściowego.</p> <ul style="list-style-type: none"> • Jasny: Maksymalna jasność wyświetlanego obrazu. Ten tryb jest odpowiedni dla miejsc, w których wymagana jest największa jasność, np. w dobrze oświetlonym pomieszczeniu. • Prezentacja: Przeznaczony do prezentacji. W tym trybie jasność jest podbita i dostosowana do kolorów z komputera i laptopa. • sRGB: Maksymalna czystość kolorów RGB, umożliwiająca najbliższe rzeczywistości odtworzenie obrazów, niezależnie od ustawienia jasności. Tryb najbardziej odpowiedni do wyświetlania zdjęć wykonanych odpowiednio skalibrowanym aparatem kompatybilnym z sRGB i do przeglądania grafiki z komputera i oprogramowania do tworzenia rysunków, takiego jak AutoCAD. • Infografika: Idealnie nadaje się do prezentacji łączących tekst z grafiką dzięki wysokiej jasności barw i lepszej gradacji kolorów, co pozwala na wyraźniejsze wyświetlanie szczegółów. • Video: Nadaje się do wyświetlania filmów w oświetleniu otoczenia. Dynamiczne detale kolorów zostają zachowane dzięki technologii poprawy jakości BenQ. • Golf: Jest przeznaczony do symulatorów gry w golfa i optymalizuje kolorystykę niebieskiego nieba i zielonej trawy. • 3D: Odpowiedni do odtwarzania obrazów i wideoklipów 3D. Ten tryb jest dostępny tylko jeśli włączona jest funkcja 3D i wykryty został materiał 3D. • HDR10: Zapewnia efekt HDR (szerokiego zakresu tonalnego) oferujący wyższy kontrast, wyższą jasność i lepsze kolory. Ten tryb jest dostępny tylko wtedy, gdy Ustaw. > HDR jest ustawione na Automatyczny lub HDR10 i wykryta została treść HDR. • HLG: Zapewnia efekt HDR (szerokiego zakresu tonalnego) oferujący wyższy kontrast, wyższą jasność i lepsze kolory. Ten tryb jest dostępny tylko wtedy, gdy Ustaw. > HDR jest ustawione na Automatyczny lub HLG i wykryta została treść HLG. • Użytkownik 1/Użytkownik 2: Przywołuje ustawienia spersonalizowane w oparciu o aktualnie dostępne tryby obrazu. Patrz Tryb odniesienia na stronie 39.
<p>Głośność</p>	<p>Regulacja poziomu dźwięku.</p>
<p>Tryb światła</p>	<p>Patrz Konfiguracja Tryb światła na stronie 51.</p>

<p>Informacje</p>	<ul style="list-style-type: none"> • Standardowa rozdzielczość: Wyświetla naturalną rozdzielczość projektora. • Wykryta rozdzielczość: Pokazuje naturalną rozdzielczość sygnału wejściowego. • Źródło: Pokazuje obecne źródło sygnału. • Tryb obrazu: Wyświetlanie wybranego trybu w menu Obraz. • Tryb światła: Wyświetlanie wybranego trybu w menu Ustawienia św.. • Format 3D: Pokazuje aktualny tryb 3D. • System kolorów: Pokazuje format systemu wejściowego. • Czas użytkowania światła: Wyświetla liczbę godzin, przez które źródło światła było używane. • ID projektora: Pokazuje ID projektora. • Wersja oprogramowania: Pokazuje wersję oprogramowania projektora.
<p>Typ menu</p>	<p>Przełącza na menu ekranowe Zaawans.. Patrz Korzystanie z menu na stronie 22.</p>

Menu Zaawans.

Obraz

Tryb obrazu

W projektorze zostało zapisane kilka gotowych trybów obrazu, które można wybrać dla zastosowania w danym środowisku pracy i przy danym typie sygnału wejściowego.

- **Jasny:** Maksymalna jasność wyświetlanego obrazu. Ten tryb jest odpowiedni dla miejsc, w których wymagana jest największa jasność, np. w dobrze oświetlonym pomieszczeniu.
- **Prezentacja:** Przeznaczony do prezentacji. W tym trybie jasność jest podbita i dostosowana do kolorów z komputera i laptopa.
- **sRGB:** Maksymalna czystość kolorów RGB, umożliwiająca najbliższe rzeczywistości odtworzenie obrazów, niezależnie od ustawienia jasności. Tryb najbardziej odpowiedni do wyświetlania zdjęć wykonanych odpowiednio skalibrowanym aparatem kompatybilnym z sRGB i do przeglądania grafiki z komputera i oprogramowania do tworzenia rysunków, takiego jak AutoCAD.
- **Infografika:** Idealnie nadaje się do prezentacji łączących tekst z grafiką dzięki wysokiej jasności barw i lepszej gradacji kolorów, co pozwala na wyraźniejsze wyświetlanie szczegółów.
- **Video:** Nadaje się do wyświetlania filmów w oświetleniu otoczenia. Dynamiczne detale kolorów zostają zachowane dzięki technologii poprawy jakości BenQ.
- **Golf:** Jest przeznaczony do symulatorów gry w golfa i optymalizuje kolorystykę niebieskiego nieba i zielonej trawy.
- **3D:** Odpowiedni do odtwarzania obrazów i wideoklipów 3D. Ten tryb jest dostępny tylko jeśli włączona jest funkcja 3D i wykryty został materiał 3D.
- **HDR10:** Zapewnia efekt HDR (szerokiego zakresu tonalnego) oferujący wyższy kontrast, wyższą jasność i lepsze kolory. Ten tryb jest dostępny tylko wtedy, gdy **Ustaw. > HDR** jest ustawione na **Automatyczny** lub **HDR10** i wykryta została treść HDR.
- **HLG:** Zapewnia efekt HDR (szerokiego zakresu tonalnego) oferujący wyższy kontrast, wyższą jasność i lepsze kolory. Ten tryb jest dostępny tylko wtedy, gdy **Ustaw. > HDR** jest ustawione na **Automatyczny** lub **HLG** i wykryta została treść HLG.
- **Użytkownik 1/Użytkownik 2:** Przywołuje ustawienia spersonalizowane w oparciu o aktualnie dostępne tryby obrazu. Patrz [Tryb odniesienia na stronie 39](#).

<p>Tryb odniesienia</p>	<p>Dostępne są 2 tryby definiowane przez użytkownika, jeśli dostępne tryby obrazu nie są odpowiednie do potrzeb użytkownika. Można również użyć trybu obrazu jako punktu wyjściowego (z wyjątkiem trybu Użytkownik 1/ Użytkownik 2), a następnie dostosować ustawienia do własnych potrzeb.</p> <ol style="list-style-type: none"> 1. Przejdź do Obraz > Tryb obrazu. 2. Naciskaj ◀/▶, aby wybrać Użytkownik 1 lub Użytkownik 2. 3. Naciśnij ▼, aby wyróżnić Tryb odniesienia, a następnie naciskaj ◀/▶, aby wybrać tryb obrazu najbardziej zbliżony do własnych potrzeb. 4. Naciśnij ▼, aby wybrać pozycję menu, która ma być zmieniona, a następnie ustaw wartość. Dokonane ustawienia określają wybrany tryb użytkownika.
<p>Jasność</p>	<p>Im wyższa wartość, tym jaśniejszy obraz. Wyreguluj to ustawienie tak, aby czarne obszary obrazu były rzeczywiście ciemne, ale żeby widoczne w nich były detale.</p>
<p>Kontrast</p>	<p>Im wyższa wartość, tym większy kontrast. Użyj tego parametru do ustawienia szczytowego poziomu bieli po uprzednim dostosowaniu ustawienia Jasność do wybranego źródła sygnału wejściowego i otoczenia projekcji.</p>
<p>Kolor</p>	<p>Niższe ustawienie daje kolory mniej nasycone. Zbyt wysokie ustawienie daje zbyt silne kolory, wyglądające nierealistycznie.</p>
<p>Odcień</p>	<p>Im wyższa wartość, tym bardziej zielonkawy obraz. Im niższa wartość, tym bardziej czerwony obraz.</p>
<p>Ostrość</p>	<p>Im wyższa wartość tym ostrzejszy obraz.</p>
<p>Brilliant Color</p>	<p>Ta funkcja wykorzystuje nowy algorytm przetwarzania kolorów i ulepszenia systemowe, które umożliwiają osiągnięcie większej jasności, a zarazem prawdziwszych i bardziej wyrazistych kolorów obrazu. Umożliwia uzyskanie jasności o 50% większej w obrazach z pośrednim tonem, powszechnym dla obrazów wideo i naturalnych scen, dzięki czemu projektor odtwarza obrazy w realistycznych i prawdziwych kolorach. Jeśli taka jakość obrazu jest preferowana, wybierz żądany poziom. Kiedy wybrane jest 0, funkcja Temper. kolorów jest niedostępna.</p>

Wybór gamma

Gamma dotyczy związku pomiędzy źródłem sygnału a jasnością obrazu.

- **1,8/2,0/2,1/BenQ/DICOM:** Wybierz wartości zgodnie ze swoimi preferencjami.
- **2,2/2,3:** Zwiększenie średniej jasności wyświetlanego obrazu. Najlepsze dla dobrze oświetlonego pomieszczenia, pokoju konferencyjnego lub salonu.
- **2,4/2,5:** Najlepsze do oglądania filmów w miejscach zaciemnionych.
- **2,6:** Najlepsze do oglądania filmów składających się głównie z ciemnych scen.

Wysoka jasność
Niski kontrast

Niska jasność
Wysoki kontrast

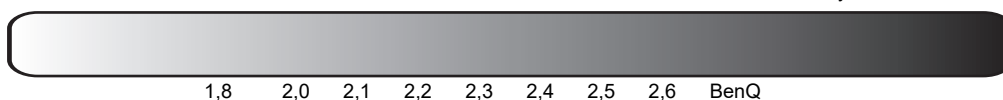

Jasność HDR

Projektor może automatycznie regulować poziom jasności obrazu w zależności od źródła sygnału. Można również ręcznie wybrać poziom jasności w celu uzyskania lepszej jakości obrazu. Kiedy wartość jest wyższa, obraz staje się jaśniejszy, a gdy wartość jest niższa, obraz staje się ciemniejszy.

Temper. kolorów

Dostępne jest kilka gotowych ustawień temperatury kolorów. Dostępne ustawienia różnią się w zależności od wybranego typu sygnału.

- **Normalny:** Zachowanie normalnego odcienia bieli.
- **Zimno:** Biel obrazu przesunięta jest w stronę niebieskiego.
- **Ciepło:** Obrazy wydają się czerwono-białe.

Regulowanie temper. koloru

Można również ustawić preferowaną temperaturę barw, regulując ustawienia następujących opcji.

- **Wzmocnienie R/Wzmocnienie G/Wzmocnienie B:** Regulacja poziomów kontrastu czerwonego, zielonego i niebieskiego.
- **Przesunięcie R/Przesunięcie G/Przesunięcie B:** Regulacja poziomów jasności czerwonego, zielonego i niebieskiego.

Zaawansowane ustawienia koloru

Zarządzanie kolorami

Ta funkcja pozwala na regulację sześciu zestawów kolorów (RGBCMY). Po wybraniu jednego koloru, można niezależnie regulować jego zakres i nasycenie, zgodnie z preferencjami.

- **Kolor podstawowy:** Wybiera kolor spośród **R** (Czerwony), **G** (Zielony), **B** (Niebieski), **C** (Fuksja), **M** (Purpurowy) lub **Y** (Żółty).
- **Barwa:** Barwa służy do regulacji balansu kolorów. Zwiększenie wartości powoduje objęcie kolorów składających się w większych proporcjach z kolorów sąsiadujących w kolejności przeciwnej do wskazówek zegara. Zmniejszenie wartości powoduje ten efekt w kolejności zgodnej ze wskazówkami zegara. Spójrz na ilustrację, aby dowiedzieć się, jak kolory odnoszą się do siebie



Na przykład po wyborze czerwonego i ustawieniu wartości na 0, w wyświetlanym ekranie wybierany będzie tylko czysty czerwony. Zwiększenie wartości spowoduje ujęcie koloru czerwonego zbliżonego do żółtego, a zmniejszenie wartości spowoduje ujęcie koloru czerwonego zbliżonego do purpurowego.

- **Nasycenie:** Dostosuj wartości zgodnie ze swoimi preferencjami. Wszelkie dokonane regulacje są natychmiast aktywne. Na przykład po wyborze czerwonego i ustawieniu wartości na 0, zmienione zostanie nasycenie tylko czystej czerwieni.



Nasycenie określa „ilość” koloru na obrazie wideo. Niższe ustawienie daje kolory mniej nasycone; ustawienie „0” usuwa ten kolor całkowicie z obrazu. Jeśli nasycenie jest zbyt wysokie, kolor będzie zbyt mocny i nierealistyczny.

- **Wzmocnienie:** Dostosuj wartości zgodnie ze swoimi preferencjami. Poziom kontrastu wybranego podstawowego koloru zostanie zmieniony. Wszelkie dokonane regulacje są natychmiast aktywne.

Równowaga bieli

Temperaturę barwową bieli można zmienić, regulując wzmocnienie czerwieni/zieleni/niebieskiego.







Kolor ściany

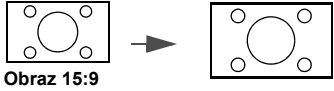

W przypadku wyświetlania na kolorowej powierzchni, na przykład na ścianie pomalowanej na kolor inny, niż biały, funkcja Kolor ściany umożliwia korekcję kolorów wyświetlanego obrazu, aby zapobiec potencjalnym różnicom w kolorach pomiędzy źródłowym i wyświetlanym obrazem. Do wyboru jest kilka wstępnie skalibrowanych kolorów: **Jasnożółty, Różowy, Jasnozielony, Niebieski** oraz **Tablica**.



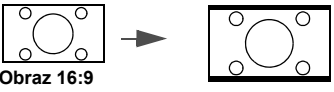
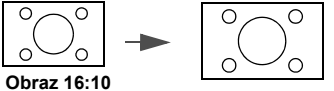
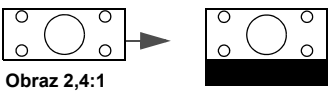

Resetuj obraz

Przestawia wszystkie przeprowadzone regulacje dla menu **Obraz** na wartości fabryczne.

Wyświetlacz

<p>Format obrazu</p>	<p>Istnieje kilka opcji regulacji formatu obrazu w zależności od źródła sygnału.</p> <ul style="list-style-type: none"> • Automatyczny: Skaluje obraz proporcjonalnie, aby dopasować wyjściową rozdzielczość projektora w poziomie lub pionie. • Rzeczywiste: Obraz wyświetlany jest z oryginalną rozdzielczością i jego wielkość zmienia się tak, aby dopasować go do obszaru ekranu. W przypadku sygnałów wejściowych o niższej rozdzielczości, wyświetlany obraz będzie miał oryginalny rozmiar. • 4:3: Skaluje obraz tak, aby wyświetlać go w środku ekranu o proporcjach obrazu 4:3. • 16:9: Skaluje obraz tak, aby wyświetlać go w środku ekranu o proporcjach obrazu 16:9. • 16:10: Skaluje obraz tak, aby wyświetlać go w środku ekranu o proporcjach obrazu 16:10. • 2,4:1: Skaluje obraz, tak aby wyświetlać obraz dopasowany do górnej krawędzi obszaru wyświetlania w formacie 2,4:1.       
<p>2D Keystone</p>	<p>Ta funkcja pozwala na ręczną dwuwymiarową korektę zniekształcenia trapezowego i automatyczną korektę zniekształcenia trapezowego w pionie. Patrz Korekcja zniekształceń trapezowych na stronie 17.</p>
<p>Dopasowanie narożników</p>	<p>Patrz Regulacja dopasowania narożnikowego na stronie 18.</p>
<p>Wzorzec testowy</p>	<p>Wbudowane obrazy do sprawdzania, czy wyświetlany obraz jest wolny od zniekształceń.</p>
<p>Regulacja PC i YPbPr</p>	<ul style="list-style-type: none"> • Faza: Reguluje fazę zegara, zmniejszając zniekształcenia obrazu. • Wielkość horyz.: Regulacja szerokości wyświetlanego obrazu. 
<p>Położenie</p>	<p>Wyświetla ekran regulacji położenia. Aby przesunąć wyświetlany obraz, użyj przycisków strzałek. Ta funkcja jest dostępna tylko, jeśli wybrany został sygnał komputerowy (analog RGB).</p>

<p>3D</p>	<p>Ten projektor posiada funkcję 3D, która umożliwia oglądanie filmów, wideo i transmisji sportowych 3D w bardziej realistyczny sposób, z przedstawieniem głębi obrazu. Aby oglądać obrazy 3D musisz używać okularów 3D.</p> <ul style="list-style-type: none"> • Tryb synchronizacji 3D: Wybierz odpowiedni tryb synchronizacji 3D. • Tryb 3D: Ustawienie domyślne to Wył.. Aby projektor automatycznie wybierał odpowiedni format 3D po wykryciu treści 3D, wybierz Automatyczny. Jeśli projektor nie może rozpoznać formatu 3D, naciśnij ▲/▼, aby wybrać tryb 3D spośród opcji Góra-dół, Ramka sekwen., Pakowanie ramek i Obok siebie. <p></p> <p>Kiedy funkcja 3D jest włączona:</p> <ul style="list-style-type: none"> • Poziom jasności wyświetlanego obrazu ulegnie zredukowaniu. • Następujących ustawień nie można wyregulować: Tryb obrazu, Tryb odniesienia. • Korekcja zniekształceń trapezowych jest ograniczona do mniejszego zakresu. • Odwr. synch. 3D: Gdy stwierdzisz odwrócenie głębi obrazu, włącz tę funkcję, aby skorygować problem. • Opóźnienie synchronizacji 3D: Dostosowuje opóźnienie wyjściowego sygnału synchronizacji 3D. • Odniesienie synchronizacji 3D: Decyduje o tym, czy wyjściowy sygnał synchronizacji 3D jest kierowany do emitera 3D VESA, czy przekazywany do innego projektora. • Zastosuj ustawienia 3D: Po zapisaniu ustawień 3D można je zastosować, wybierając zapisany zestaw ustawień 3D. Po zastosowaniu ustawień projektor automatycznie odtworzy zawartość 3D, jeśli jest zgodna z zapisanymi ustawieniami 3D. <p></p> <p>Dostępne są wyłącznie zestawy ustawień 3D z zapamiętanymi danymi.</p> <ul style="list-style-type: none"> • Zapisz ustawienia 3D: Jeśli zawartość 3D zostanie pomyślnie wyświetlona po wprowadzeniu odpowiednich zmian ustawień, można włączyć tę funkcję i wybrać zestaw ustawień 3D w celu zapisania bieżących ustawień 3D.
<p>Format HDMI</p>	<p>Wybiera odpowiedni format barw w celu zoptymalizowania jakości projekcji.</p> <ul style="list-style-type: none"> • Automatyczny: Automatycznie wybiera odpowiednią przestrzeń kolorów i poziom szarości dla źródłowego sygnału HDMI. • RGB Ograniczony: Wykorzystuje ograniczony zakres RGB 16-235. • RGB Pełny: Wykorzystuje pełny zakres RGB 0-255. • YUV Ograniczony: Wykorzystuje ograniczony zakres YUV 16-235. • YUV Pełny: Wykorzystuje pełny zakres YUV 0-255.

	<p>Zoom cyfrowy</p> <p>Powiększenie lub zmniejszenie wyświetlanego obrazu.</p> <ol style="list-style-type: none"> 1. Po pojawieniu się paska regulacji, naciśnij ▲/▼ na projektorze lub ZOOM+ (ZBLIŻENIE)/ZOOM- (ODDALENIE) na pilocie zdalnego sterowania w celu odpowiedniego zmniejszenia lub powiększenia obrazu do odpowiedniej wielkości. 2. Naciśnij OK, aby otworzyć menu przesuwania. 3. Naciśnij strzałki (▲, ▼, ◀, ▶) na projektorze lub pilocie, aby przesuwać powiększony obszar w obrazie.  <p>Obraz można przesuwać dopiero po jego powiększeniu. Podczas wyszukiwania szczegółów, można dalej powiększać obraz.</p>
<p>Zmiana rozmiaru obrazu</p>	<p>Cyfrowe pomniejszanie i przesuwanie</p> <p>Powoduje pomniejszenie i/lub przesunięcie obrazu.</p> <ol style="list-style-type: none"> 1. Po wyświetleniu paska regulacji, naciśnij ◀/▶ raz za razem, aby pomniejszyć lub powiększyć obraz dożądanego rozmiaru. 2. Naciśnij OK, aby włączyć funkcję cyfrowego przesuwania. 3. Po włączeniu funkcji cyfrowego przesuwania, naciśnij strzałki kierunkowe (▲, ▼, ◀, ▶) w celu przesunięcia obrazu. 4. Aby przywrócić oryginalne rozmiary obrazu, naciśnij przycisk AUTO.  <p>Obraz można przesuwać dopiero po jego pomniejszeniu.</p>
	<p>Usuwanie</p> <p>Wygasza części wyświetlanego obrazu.</p> <ol style="list-style-type: none"> 1. Najpierw wybierz Tryby regulacji, naciśnij ◀/▶. 2. Naciśnij ▲/▼, aby wyróżnić obszar, który chcesz wyregulować, a następnie naciśnij ◀/▶, aby dostosować zakres.  <p>Włączenie funkcji Resetuj wszyst. ust. wygaszania przywraca wartości fabryczne wszystkich elementów z menu Usuwanie. Naciśnięcie AUTO kasuje wartości wybranej pozycji (z wyjątkiem Tryby regulacji).</p>
<p>Standardowa rozdzielczość</p>	<ul style="list-style-type: none"> • Przełącznik rozdziel. monitora: Wybierz natywną rozdzielczość tego projektora między WUXGA a 1080P. • Cyfr. przes. obiekt.: Gdy wyświetli się ekran Cyfr. przes. obiekt., naciśnij ▲/▼, aby przesuwać wyświetlany obraz.  <p>Ta funkcja nie jest dostępna w następujących sytuacjach: Tryb obrazu to 3D; Przełącznik rozdziel. monitora to WUXGA.</p>
<p>Resetuj wyświetlacz</p>	<p>Przestawia wszystkie przeprowadzone regulacje dla menu Wyświetlacz na wartości fabryczne.</p>

Sieć

Przewodowa sieć LAN	Patrz Sterowanie projektorem za pośrednictwem przewodowej sieci LAN na stronie 25.
Wykrywanie urządzenia AMX	Gdy ta funkcja jest ustawiona na Wł. , projektor może być wykryty przez kontroler AMX.
Adres MAC (sieci przewodowej)	Wyświetla adres Mac tego projektora.

Ustaw.

Instalacja projektora	Projektor może być zainstalowany na suficie lub za ekranem, z jednym lub więcej odbiciami lustrzanymi. Patrz Wybór miejsca na stronie 11.
Zdalny odbiornik	Umożliwia włączenie wszystkich lub tylko wybranego odbiornika w projektorze.
Autom. wyszukiw. źródła	Umożliwia automatyczne wyszukiwanie sygnałów wejściowych przez projektor.
Autosynch.	<ul style="list-style-type: none">• Wł.: Pozwala projektorowi na automatyczny wybór najlepszych ustawień częstotliwości dla wyświetlanego obrazu, gdy podłączony jest sygnał PC (analogowy RGB) i wciśnięte zostanie AUTO.• Wył.: Projektor nie reaguje po wciśnięciu AUTO.
Dynamiczne wygaszanie	Pozwala projektorowi na automatyczne wykrywanie treści wideo i poprawę kontrastu ciemnych scen.
Ustawienia św.	<ul style="list-style-type: none">• Tryb światła: Patrz Konfiguracja Tryb światła na stronie 51.• Niestandardowa jasność: Dostępny wyłącznie wtedy, gdy Tryb światła jest ustawione na Niestandardowy.• Czas użytkowania światła: Wyświetla liczbę godzin, przez które źródło światła było używane.

Timer wygaszenia

Ustawienie czasu wyświetlania pustego ekranu, gdy nie są wykonywane żadne czynności. Po upływie tego czasu wyświetlanie obrazu włączy się ponownie. Jeśli zapisane okresy nie są odpowiednie dla Twoich potrzeb, wybierz **Wył.**. Niezależnie od tego, czy **Timer wygaszenia** jest włączony, możesz użyć większości przycisków na projektorze lub pilocie, aby przywrócić obraz.

Komunikat przypomnienia

Włącza lub wyłącza komunikaty przypomnień.

Tryb dużej wysokości

W obszarach położonych 1500–3000 m nad poziomem morza i o temperaturze otoczenia pomiędzy 0°C–30°C zaleca się korzystanie z funkcji **Tryb dużej wysokości**.



Praca w trybie „**Tryb dużej wysokości**” może zwiększyć hałas projektora w decybelach, ponieważ konieczna jest większa prędkość działania wentylatora w celu zwiększenia chłodzenia i wydajności.

W przypadku korzystania projektora w środowiskach ekstremalnych innych niż opisano powyżej, może on wykazywać objawy automatycznego wyłączenia w celu ochrony projektora przed przegrzaniem. W takich przypadkach należy włączyć Tryb dużej wysokości, aby rozwiązać te problemy. Nie jest to jednak stan, w którym projektor może działać we wszystkich nieprzyjaznych środowiskach.



Funkcja **Tryb dużej wysokości** nie powinna być używana na wysokościach od 0 do 1500 m i przy temperaturze od 0°C do 35°C. Uruchomienie funkcji w tych warunkach spowoduje przechłodzenie projektora.

Ustawienia wł./wył. zasilania

- **Bezpośrednie zasilanie wł.:** Umożliwia włączanie projektora bezpośrednio po podłączeniu do niego przewodu zasilającego.
- **Zasilanie sygnału wł.:** Określa, czy projektor włączany jest bezpośrednio bez naciskania przycisku  **POWER** lub  **ON (WŁ.)**, gdy znajduje się on w stanie gotowości i wykryje sygnał VGA lub HDMI z zasilaniem 5 V.
- **Automatyczne wyłączenie:** Umożliwia automatyczne wyłączenie się projektora, jeśli po określonym czasie nie zostanie wykryte źródło sygnału, co pozwala na oszczędzanie źródła światła.
- **Licznik wyłączenia zasilania:** Regulacja ustawień licznika automatycznego wyłączenia.

Wyzwalacz 12 V



Dostępny jest wyzwalacz 12 V działający niezależnie w zależności od potrzeb instalacyjnych.

- **Wył.:** Jeśli ta opcja jest wybrana, projektor nie będzie wysyłać sygnałów elektronicznych, gdy będzie włączony.
- **Wł.:** Projektor będzie wysyłać od niskiego do wysokiego poziomu sygnału elektronicznego, gdy jest włączony, i wysyłać od niskiego do wysokiego poziomu sygnału, gdy będzie wyłączony.

Ustawienie portu szeregowego	<ul style="list-style-type: none"> • Wybieranie portu: umożliwia wybór preferowanego portu sterowania: za pośrednictwem gniazda RS-232C (gniazdo (RS232 na projektorze) lub gniazda HDBaseT (wejście (HDBaseT na projektorze). • Prędkość transmisji: wybiera prędkość transmisji identyczną z Twoim komputerem, aby umożliwić połączenie projektora przy użyciu odpowiedniego kabla RS-232. Ta funkcja przeznaczona jest dla wykwalifikowanego personelu serwisowego.
Korektor HDMI	Dostosowuje ustawienia wzmocnienia korektora dla sygnału HDMI. Im wyższe ustawienie, tym większa wartość wzmocnienia. Jeśli projektor wyposażony jest w więcej niż jedno złącze HDMI, przed dostosowaniem wartości najpierw wybierz złącze HDMI.
Pamięć obrazu	<ul style="list-style-type: none"> • Zapisz pamięć obrazu: pozwala na zapisywanie i stosowanie kilku zestawów ustawień obrazu dla regularnie występujących sytuacji, w tym następujące Instalacja projektora, Format obrazu, Tryb obrazu, Źródło, Rozdzielczość, Tryb źródła światła, Cyfrowe pomniejszanie i przesuwanie, Usuwanie. Można wybrać jedną pozycję pamięci do zapisania bieżących ustawień. • Zastosuj pamięć obrazu: po zapisaniu ustawień obrazu w pamięci można je zastosować, wybierając pozycję pamięci ustawień obrazu. • Zmień nazwę: zmiana nazwy pozycji pamięci ustawień obrazu.
Resetuj ustawienia	Przestawia wszystkie przeprowadzone regulacje dla menu Ustaw. na wartości fabryczne.

System

Język	Pozwala ustawić język menu ekranowych.
Ust. gotow.	<ul style="list-style-type: none"> • Tryb gotowości <ul style="list-style-type: none"> • EKO: Projektor pracuje w normalnym trybie gotowości, zużywając poniżej 0,5 W energii. • Sieć: Projektor pracuje w trybie gotowości sieci, zużywając poniżej 2 W energii. • Normalny: Umożliwia projektorowi oferowanie funkcji przekazywania sygnału audio, sieci i wyjścia monitora w trybie gotowości. • Autom. wył. trybu gotowości sieci: Umożliwia projektorowi wyłączenie funkcji sieciowych po wejściu w stan gotowości i upływie określonego czasu. Jeśli na przykład ustawione zostanie 20 minut, projektor będzie oferował funkcje sieciowe przez 20 minut po wejściu w stan gotowości. Po upływie 20 minut projektor przełączy się w normalny tryb gotowości. • Audio przejście: Projektor może odtwarzać dźwięk, kiedy znajduje się w stanie gotowości, a odpowiednie gniazda są prawidłowo podłączone do urządzeń. Naciśnij ◀/▶, aby wybrać źródło. Patrz Połączenie na stronie 19, aby sprawdzić jak dokonać połączenia.
Ustawienia tła	<ul style="list-style-type: none"> • Tło: Ustawia kolor tła projektora. • Ekran powitalny: Umożliwia wybór ekranu wyświetlanego przy uruchomieniu projektora.

<p>Menu ustawień</p>	<ul style="list-style-type: none"> • Typ menu: Przełącza na menu ekranowe Podst. • Menu czasu wyświetlania: Ustawienie czasu, przez jaki menu ekranowe pozostaje aktywne po ostatnim naciśnięciu przycisku.
<p>Ustawienia dźwięku</p>	<ul style="list-style-type: none"> • Wycisz: Tymczasowe wyłączenie dźwięku. • Głośność: Regulacja poziomu dźwięku. • Dźwięk włączania/wyłączania: Włączenie lub wyłączenie sygnału dźwiękowego emitowanego podczas rozruchu lub wyłączenia projektora.  <p>Jedynym sposobem na zmianę opcji Dźwięk włączania/wyłączania jest ustawienie tutaj Wł. lub Wył.. Ustawienie wyciszenia lub zmiana poziomu dźwięku nie ma wpływu na Dźwięk włączania/wyłączania.</p>
<p>Ustawienia zabezpieczeń</p>	<p>Blokada klawiszy panelu</p> <p>Po zablokowaniu przycisków sterowania na projektorze, można zapobiec przypadkowym zmianom ustawień projektora, np. przez dzieci. Po włączeniu funkcji Blokada klawiszy panelu nie działają żadne przyciski na projektorze z wyjątkiem przycisku  POWER.</p> <p>Aby wyłączyć blokadę klawiszy panelu naciśnij i przytrzymaj ► (przycisk w prawo) przez 3 sekundy na projektorze lub wyłącz tę funkcję, korzystając z pilota zdalnego sterowania.</p>  <p>Wyłączenie projektora bez wyłączenia blokady przycisków panelu powoduje, że po następnym włączeniu projektora blokada pozostanie włączona.</p> <p>Zmień hasło</p> <p>Patrz Korzystanie z funkcji hasła na stronie 23.</p> <p>Blokada włączania</p> <p>Patrz Korzystanie z funkcji hasła na stronie 23.</p>

<p>Ustawienie identyfikatora projektora</p>	<p>Ustawia ID tego projektora (z zakresu 01~99). Gdy wiele projektorów w pobliżu siebie pracuje w tym samym czasie, zmiana kodu ID projektora może chronić przed zakłóceniami innych pilotów. Po ustawieniu ID projektora, przestawić pilot na ten sam ID, aby używać tego pilota do sterowania projektorem. Patrz Projektor i pilot na stronie 9.</p> <p>Ustaw ID</p> <ol style="list-style-type: none"> 1. Naciśnij i przytrzymaj ID set (Konfiguracja identyfikatora), aż wyświetli się wskaźnik ustawienia ID. 2. Wprowadź ID dla pilota (od 01~99). ID pilota powinien być taki sam, jak odpowiadający mu ID projektora. 3. Zapisanie ID powiodło się, gdy wskaźnik ustawienia ID miga i gaśnie. <p>Skasuj ID</p> <ol style="list-style-type: none"> 1. Naciśnij i przytrzymaj ID set (Konfiguracja identyfikatora), aż wyświetli się wskaźnik ustawienia ID. 2. Naciśnij ALL (Wszystkie), aby skasować aktualne ustawienie ID pilota. 3. Skasowanie ID powiodło się, gdy wskaźnik ustawienia ID miga i gaśnie.
<p>Domyślna wartość fabryczna</p>	<p>Przywraca wszystkie wartości ustawień fabrycznych.</p>  <p>Pozostaną tylko następujące ustawienia: 2D Keystone, Aut. kor. trap. w pionie, Dopasowanie narożników, Instalacja projektora, Czas użytkowania światła, Tryb dużej wysokości, Ustawienia zabezpieczeń, Prędkość transmisji, Dopasowanie narożników, Cyfrowe pomniejszanie i przesuwanie, Cyfr. przes. obiekt., Sieć, Korektor HDMI, Przełącznik rozdziel. monitora, Dynamiczne wygaszanie, Niestandardowa jasność.</p>
<p>Resetuj system</p>	<p>Przestawia wszystkie przeprowadzone regulacje dla menu System na wartości fabryczne.</p>

Informacje

<p>Informacje</p>	<ul style="list-style-type: none"> • Standardowa rozdzielczość: Wyświetla naturalną rozdzielczość projektora. • Wykryta rozdzielczość: Pokazuje naturalną rozdzielczość sygnału wejściowego. • Źródło: Pokazuje obecne źródło sygnału. • Tryb obrazu: Wyświetlanie wybranego trybu w menu Obraz. • Tryb światła: Wyświetlanie wybranego trybu w menu Ustawienia św.. • Format 3D: Pokazuje aktualny tryb 3D. • System kolorów: Pokazuje format systemu wejściowego. • Czas użytkowania światła: Wyświetla liczbę godzin, przez które źródło światła było używane. • ID projektora: Pokazuje ID projektora. • Wersja oprogramowania: Pokazuje wersję oprogramowania projektora. • Kod serwisowy: Wyświetla numer seryjny projektora.
--------------------------	---

Konserwacja

Jak dbać o projektor

Czyszczenie obiektywu

Obiektyw należy czyścić zawsze, gdy pojawią się na nim drobiny kurzu i zabrudzenia. Przed rozpoczęciem czyszczenia obiektywu należy wyłączyć projektor i odczekać, aż ostygnie.

- Do usuwania zanieczyszczeń użyj sprężonego powietrza.
- Jeśli pojawi się brud lub smar, użyj papieru do obiektywów lub delikatnie przetrzyj obiektyw miękkim materiałem, zwilżonym środkiem do czyszczenia obiektywów.
- Nigdy nie używaj szorstkich materiałów, alkalicznych/kwasowych środków czyszczących, proszków do szorowania ani roztworów lotnych, takich jak alkohol, benzen, rozcieńczalnik lub środek owadobójczy. Użycie takich środków lub długotrwały kontakt z materiałami gumowymi lub winylowymi może spowodować uszkodzenie obudowy projektora.

Czyszczenie obudowy projektora

Przed oczyszczeniem obudowy wyłącz projektor z użyciem procedury wyłączania opisanej w sekcji [Wyłączanie projektora na stronie 28](#) i odłącz przewód zasilający.

- Aby usunąć zabrudzenia i kurz, przetrzyj obudowę miękką szmatką nie zostawiającą włókien.
- W celu usunięcia opornych zabrudzeń lub plam zwilż miękki materiał wodą i detergentem o neutralnym pH. Następnie przetrzyj obudowę.



Nie używaj wosku, alkoholu, benzenu, rozpuszczalnika lub innych detergentów chemicznych. Mogą one uszkodzić obudowę.

Przechowywanie projektora

W razie konieczności przechowywania projektora przez dłuższy czas, należy postępować zgodnie z poniższymi instrukcjami:

- Dopilnuj, by temperatura i wilgotność w miejscu przechowywania mieściły się w zakresie zalecanym dla projektora. Odwołaj się do sekcji [Dane techniczne na stronie 54](#) lub zapytaj sprzedawcę o zakres.
- Schowaj nóżki do regulacji.
- Wyjmij baterię z pilota.
- Zapakuj projektor do oryginalnego lub podobnego opakowania.

Transport projektora

Zalecane jest transportowanie projektora w oryginalnym lub podobnym opakowaniu.

Informacje na temat źródła światła

Informacje dotyczące czasu użytkowania źródła światła

Gdy projektor działa, czas (w godzinach) użytkowania źródła światła jest automatycznie obliczany przez wbudowany zegar. Metoda obliczania ekwiwalentu godzin pracy źródła światła jest następująca:

Czas pracy źródła światła = (godziny użytkowania w trybie **Normalny**) + (godziny użytkowania w trybie **EKO**) + (godziny użytkowania w trybie **Przyciemnienie**) + (godziny użytkowania w trybie **Niestandardowy**)

Łączna liczba godzin pracy źródła światła (ekwiwalent) = 1,0 x (godziny w trybie **Normalny**) + 1,0 x (godziny użytkowania w trybie **EKO**) + 1,0 x (godziny użytkowania w trybie **Przyciemnienie**) + 1,0 x (godziny użytkowania w trybie **Niestandardowy**)

Aby uzyskać informacje o czasie użytkowania źródła światła:

1. Przejdź do **Menu Zaawans. — Ustaw. > Ustawienia św.** i naciśnij **OK**. Zostanie wyświetlony ekran **Ustawienia św.**
2. Naciśnij **▼**, aby wybrać **Czas użytkowania światła**, a następnie naciśnij **OK**. Zostanie wyświetlona informacja **Czas użytkowania światła**.

Informacje o czasie pracy źródła światła dostępne są także w menu **Informacje**.

Wydłużenie żywotności źródła światła

• Konfiguracja Tryb światła

Przejdź do **Zaawans. Menu - Ustaw. > Ustawienia św. > Tryb światła** i wybierz odpowiednią moc źródła światła projektora spośród dostępnych trybów.

Przełączenie projektora w tryb **EKO**, **Przyciemnienie** lub **Niestandardowy** zwiększa trwałość źródła światła.

Tryb źródła światła	Opis
Normalny	Zapewnia pełną jasność źródła światła
EKO	Obniża jasność w celu wydłużenia żywotności źródła światła i redukuje odgłos wentylatora
Przyciemnienie	Obniża jasność w celu wydłużenia żywotności źródła światła
Niestandardowy	Włącza pasek regulacji jasności źródła światła, pozwalając na dostosowanie ustawienia do swoich preferencji

• Ustawienia **Automatyczne wyłączenie**

Ta funkcja umożliwia automatyczne wyłączenie się projektora, jeśli po określonym czasie nie zostanie wykryte źródło sygnału, co pozwala na oszczędzanie źródła światła.

Aby ustawić **Automatyczne wyłączenie**, przejdź do **Menu Zaawans. — Ustaw. > Ustawienia operacyjne > Ustawienia wł./wył. zasilania > Automatyczne wyłączenie** i naciskaj **◀/▶**.



- Widoczna jasność wyświetlanego obrazu będzie się wahać w zależności od warunków oświetleniowych otoczenia i ustawień kontrastu/jasności wybranego wejścia sygnału.
- Jasność źródła światła zmniejsza się z czasem i może różnić się w zależności od specyfikacji producenta lamp. Takie zachowanie jest normalne i prawidłowe.

Kontrolki

Kontrolki			Stan i opis
POWER	TEMP	LIGHT	
Stany zasilania			
			Stan gotowości
			Uruchamianie
			Normalna praca
			Normalne chłodzenie podczas wyłączenia
			Pobierz
			Nieudane uruchomienie CW
			Niepowodzenie uruchomienia koła fosforowego
			Wypalanie włączone
			Wypalanie wyłączone
Stany źródła światła			
			Upłynięcie okresu żywotności źródła światła
			Błąd źródła światła podczas normalnej pracy
			Źródło światła nie świeci
Stany temperatury			
			Błąd wentylatora 1 (rzeczywista prędkość wentylatora wykracza poza żądaną prędkość)
			Błąd wentylatora 2 (rzeczywista prędkość wentylatora wykracza poza żądaną prędkość)
			Błąd wentylatora 3 (rzeczywista prędkość wentylatora wykracza poza żądaną prędkość)
			Błąd wentylatora 4 (rzeczywista prędkość wentylatora wykracza poza żądaną prędkość)
			Błąd wentylatora 5 (rzeczywista prędkość wentylatora wykracza poza żądaną prędkość)
			Błąd wentylatora 6 (rzeczywista prędkość wentylatora wykracza poza żądaną prędkość)
			Błąd temperatury 1 (temperatura poza ograniczeniem)

		Wył.	: Pomarańczowa włączona	: Zielona włączona	: Czerwona włączona
			: Miga na pomarańczowo	: Miga na zielono	: Miga na czerwono

Rozwiązywanie problemów

? Projektor się nie włącza.

Przyczyna	Rozwiązanie
Przewód zasilający nie dostarcza prądu.	Podłącz jeden koniec przewodu zasilania do wejścia zasilania AC projektora i podłącz drugi koniec przewodu zasilania do gniazdka zasilania. Jeśli gniazdko ma włącznik, upewnij się, że jest włączony.
Próba ponownego włączenia projektora w czasie procesu ochładzania.	Czekaj, aż proces ochładzania dobiegnie końca.

? Brak obrazu

Przyczyna	Rozwiązanie
Źródło wideo nie jest włączone lub podłączone poprawnie.	Włącz źródło sygnału wideo i upewnij się, czy przewody zostały podłączone prawidłowo.
Projektor nie jest prawidłowo podłączony do urządzenia źródłowego.	Sprawdź połączenia.
Sygnal wejściowy został nieprawidłowo wybrany.	Wybierz poprawny sygnał wejściowy przyciskiem SOURCE (ŹRÓDŁO) .
Oslona obiektywu jest nadal zamknięta.	Otwórz osłonę obiektywu.

? Rozmyty obraz

Przyczyna	Rozwiązanie
Ostrość obiektywu projekcyjnego nie została prawidłowo ustawiona.	Wyreguluj ostrość za pomocą pierścienia ostrości.
Projektor jest ustawiony nieprawidłowo względem ekranu.	Zmień kąt ustawienia projektora względem ekranu i wysokość ustawienia projektora (w razie konieczności).
Oslona obiektywu jest nadal zamknięta.	Otwórz osłonę obiektywu.

? Pilot nie działa.

Przyczyna	Rozwiązanie
Baterie się wyczerpały.	Wymień obie baterie na nowe.
Między pilotem i projektorem znajduje się jakaś przeszkoda.	Usuń przeszkodę.
Projektor znajduje się za daleko.	Stań w odległości do 8 metrów (26 stóp) od projektora.

? Hasło jest nieprawidłowe.

Przyczyna	Rozwiązanie
Zapomniałeś hasła.	Patrz Procedura przypominania hasła na stronie 24 .

Dane techniczne

Dane techniczne projektora



Wszystkie specyfikacje mogą ulec zmianie bez powiadomienia.

Parametry optyczne

Rozdzielczość

1920 (H) x 1200 (V)

System wyświetlacza

1-CHIP DMD

Obiektyw

LU935: F = 1,81~2,1, f = 14,3~22,9 mm

LU935ST: F = 1,83~1,86, f = 8,6~9,4 mm

Zakres wyraźnej ostrości

LU935: 1,75–5,84 m z ust. Wide, 2,8–5,61 m z ust.

Tele

LU935ST: 1,04–3,47 m z ust. Wide, 1,15–2,29 m z ust.

Tele

Źródło światła

Laser

Parametry elektryczne

Zasilanie

Prąd zmienny 100–240 V, 5,3 A, 50-60 Hz
(automatycznie)

Zużycie energii

495 W (maks.); < 0,5 W (tryb gotowości); < 2 W (gdy funkcja sieci w ustawieniach trybu gotowości jest włączona)

Parametry mechaniczne

Ciężar

7,0 kg (15,4 funta)

Wyjścia

Wyjście RGB

D-Sub 15-stykowe (żeńskie) x 1

Głośnik

10 watów x 2

Wyjście sygnału audio

Złącze PC audio x 1

3D VESA

Wyjście 3D VESA x 1

Sterowanie

USB

Typu A x 1 (zasilanie 5 V/1,5 A)

Port szeregowy RS-232

9 styków x 1

Sterowanie LAN

RJ45 x 1

12 V uruchamiane x 1

Odbiornik podczerwieni x 2

Złącze pilota przewodowego x 1

Wejścia

Wejście komputerowe

Wejście RGB

D-Sub 15-stykowe (żeńskie) x 1

Wejście sygnału wideo

Wejście sygnału SD/HDTV

Analogowe — komponentowe
(przez wejście RGB)

Cyfrowe - HDMI x 2

HDBaseT x 1

Wejście sygnału audio

Złącze PC audio x 1

3D VESA

Wejście 3D VESA x 1

Wymagania środowiskowe

Temperatura pracy

0°C–40°C na poziomie morza

Względna wilgotność pracy

10–90% (bez kondensacji)

Wysokość robocza

0–1499 m przy 0°C–35°C

1500–3000 m przy 0°C–30°C

(z włączoną opcją Tryb dużej wysokości)

Temperatura przechowywania

-20°C–60°C na poziomie morza

Wilgotność przechowywania

10%–90% wilgotności względnej

(bez kondensacji)

Wysokość przechowywania

30°C na wys. 0~12 200 m nad poziomem morza

Transport

Zalecamy użycie oryginalnego lub równoważnego opakowania

Naprawy

Wejdź na poniższą witrynę internetową i wybierz swój kraj, aby uzyskać informacje na temat dostępnych usług serwisowych
<http://www.benq.com/welcome>

Wymiary

416 mm (szer.) x 166 mm (wys.) x 351 mm (gł.)



Tabela częstotliwości

Obsługiwane częstotliwości dla wejścia komputerowego

Rozdzielczość	Tryb	Częstotliwość pionowa (Hz)	Częstotliwość pozioma (kHz)	Częstotliwość pikseli (MHz)	Obsługiwany format 3D		
					Ramka sekwen.	Góra-dół	Obok siebie
720 x 400	720 x 400_70	70,087	31,469	28,3221			
640 x 480	VGA_60	59,940	31,469	25,175	Obsługiwana	Obsługiwana	Obsługiwana
	VGA_72	72,809	37,861	31,500			
	VGA_75	75,000	37,500	31,500			
	VGA_85	85,008	43,269	36,000			
800 x 600	SVGA_60	60,317	37,879	40,000	Obsługiwana	Obsługiwana	Obsługiwana
	SVGA_72	72,188	48,077	50,000			
	SVGA_75	75,000	46,875	49,500			
	SVGA_85	85,061	53,674	56,250			
	SVGA_120 (Redukcja maskowania)	119,854	77,425	83,000	Obsługiwana		
1024 x 768	XGA_60	60,004	48,363	65,000	Obsługiwana	Obsługiwana	Obsługiwana
	XGA_70	70,069	56,476	75,000			
	XGA_75	75,029	60,023	78,750			
	XGA_85	84,997	68,667	94,500			
	XGA_120 (Redukcja maskowania)	119,989	97,551	115,5	Obsługiwana		
1152 x 864	1152 x 864_75	75	67,5	108			
1024 x 576	BenQ taktowanie dla notebooków	60,0	35,820	46,966			
1024 x 600	BenQ taktowanie dla notebooków	64,995	41,467	51,419			
1280 x 720	1280 x 720_60	60	45,000	74,250	Obsługiwana	Obsługiwana	Obsługiwana
1280 x 768	1280 x 768_60	59,87	47,776	79,5	Obsługiwana	Obsługiwana	Obsługiwana
1280 x 800	WXGA_60	59,810	49,702	83,500	Obsługiwana	Obsługiwana	Obsługiwana
	WXGA_75	74,934	62,795	106,500			
	WXGA_85	84,880	71,554	122,500			
	WXGA_120 (Redukcja maskowania)	119,909	101,563	146,25	Obsługiwana		
1280 x 1024	SXGA_60	60,020	63,981	108,000		Obsługiwana	Obsługiwana
	SXGA_75	75,025	79,976	135,000			
	SXGA_85	85,024	91,146	157,500			
1280 x 960	1280 x 960_60	60,000	60,000	108,000		Obsługiwana	Obsługiwana
	1280 x 960_85	85,002	85,938	148,500			
1360 x 768	1360 x 768_60	60,015	47,712	85,5		Obsługiwana	Obsługiwana
1440 x 900	WXGA+_60	59,887	55,935	106,500		Obsługiwana	Obsługiwana
1400 x 1050	SXGA+_60	59,978	65,317	121,750		Obsługiwana	
1600 x 1200	UXGA	60,000	75,000	162,000		Obsługiwana	Obsługiwana
1680 x 1050	1680 x 1050_60	59,954	65,290	146,250		Obsługiwana	Obsługiwana
640 x 480 przy 67 Hz	MAC13	66,667	35,000	30,240			
832 x 624 przy 75 Hz	MAC16	74,546	49,722	57,280			
1024 x 768 przy 75 Hz	MAC19	74,93	60,241	80,000			
1152 x 870 przy 75 Hz	MAC21	75,060	68,680	100,000			

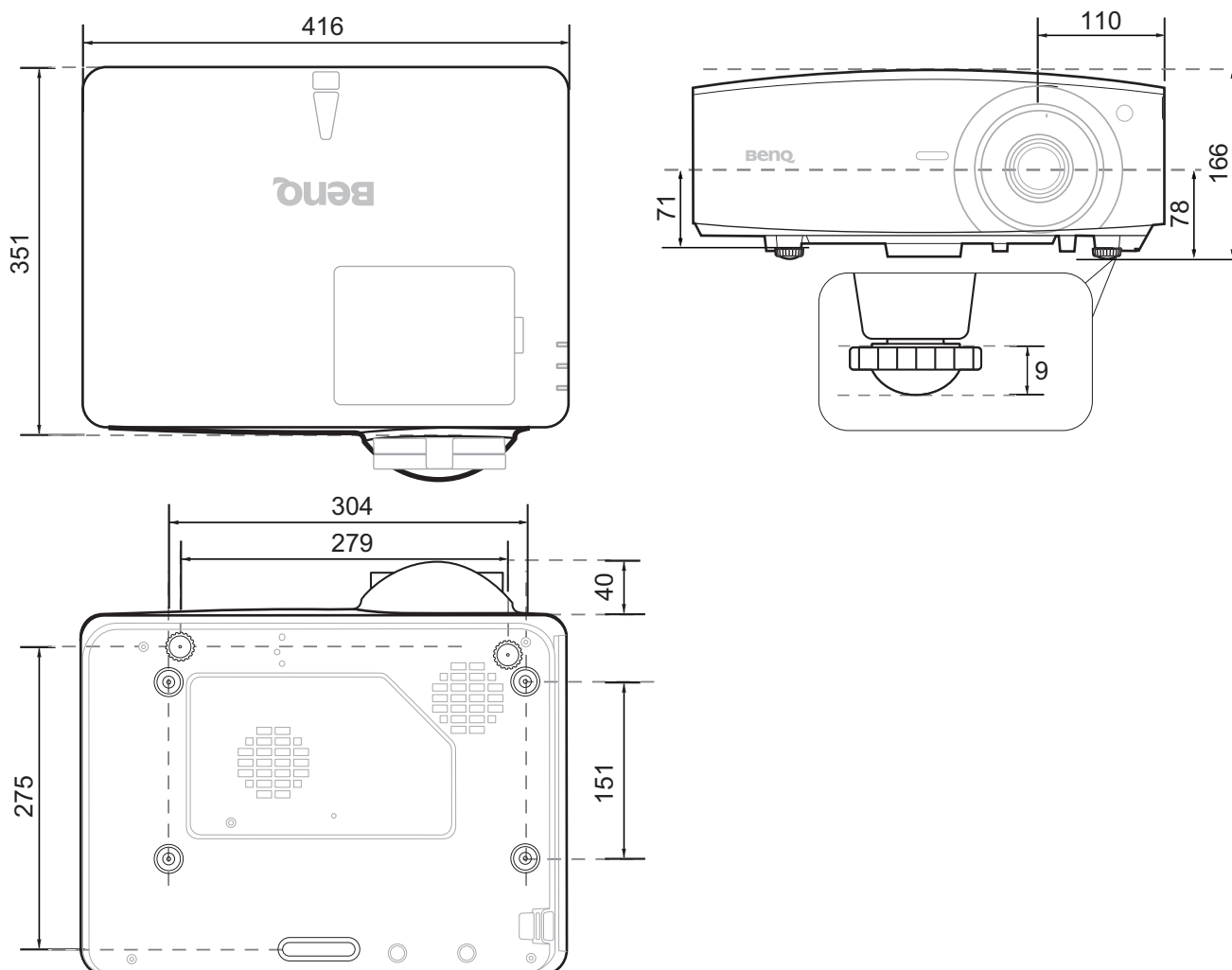

Wartości synchronizacji przedstawione powyżej mogą nie być obsługiwane w zależności od pliku EDID i karty graficznej VGA. Istnieje możliwość, że niektóre synchronizacje nie będą mogły zostać wybrane.

Obsługiwane częstotliwości dla wejścia HDMI (HDCP)

- Obsługiwane częstotliwości dla komputera

Rozdzielczość	Tryb	Częstotliwość pionowa (Hz)	Częstotliwość pozioma (kHz)	Częstotliwość pikseli (MHz)	Obsługiwany format 3D		
					Ramka sekwen.	Góra-dół	Obok siebie
640 x 480	VGA_60	59,940	31,469	25,175		Obsługiwana	Obsługiwana
	VGA_72	72,809	37,861	31,500			
	VGA_75	75,000	37,500	31,500			
	VGA_85	85,008	43,269	36,000			
720 x 400	720 x 400_70	70,087	31,469	28,3221			
800 x 600	SVGA_60	60,317	37,879	40,000		Obsługiwana	Obsługiwana
	SVGA_72	72,188	48,077	50,000			
	SVGA_75	75,000	46,875	49,500			
	SVGA_85	85,061	53,674	56,250			
	SVGA_120 (Redukcja maskowania)	119,854	77,425	83,000	Obsługiwana		
1024 x 768	XGA_60	60,004	48,363	65,000		Obsługiwana	Obsługiwana
	XGA_70	70,069	56,476	75,000			
	XGA_75	75,029	60,023	78,750			
	XGA_85	84,997	68,667	94,500			
	XGA_120 (Redukcja maskowania)	119,989	97,551	115,5	Obsługiwana		
1152 x 864	1152 x 864_75	75	67,5	108			
1024 x 576	Taktowanie Notebooka BenQ	60,00	35,820	46,996			
1024 x 600	Taktowanie Notebooka BenQ	64,995	41,467	51,419			
1280 x 720	1280 x 720_60	60	45,000	74,250		Obsługiwana	Obsługiwana
1280 x 768	1280 x 768_60	59,870	47,776	79,5		Obsługiwana	Obsługiwana
1280 x 800	WXGA_60	59,810	49,702	83,500		Obsługiwana	Obsługiwana
	WXGA_75	74,934	62,795	106,500			
	WXGA_85	84,880	71,554	122,500			
	WXGA_120 (Redukcja maskowania)	119,909	101,563	146,25	Obsługiwana		
1280 x 1024	SXGA_60	60,020	63,981	108,000		Obsługiwana	Obsługiwana
	SXGA_75	75,025	79,976	135,000			
	SXGA_85	85,024	91,146	157,500			
1280 x 960	1280 x 960_60	60,000	60,000	108		Obsługiwana	Obsługiwana
	1280 x 960_85	85,002	85,938	148,500			
1360 x 768	1360 x 768_60	60,015	47,712	85,500		Obsługiwana	Obsługiwana
1440 x 900	WXGA+_60	59,887	55,935	106,500		Obsługiwana	Obsługiwana
1400 x 1050	SXGA+_60	59,978	65,317	121,750		Obsługiwana	Obsługiwana
1600 x 1200	UXGA	60,000	75,000	162,000		Obsługiwana	Obsługiwana
1680 x 1050	1680 x 1050_60	59,954	65,290	146,250		Obsługiwana	Obsługiwana
640 x 480 przy 67 Hz	MAC13	66,667	35,000	30,240			
832 x 624 przy 75 Hz	MAC16	74,546	49,722	57,280			
1024 x 768 przy 75 Hz	MAC19	75,020	60,241	80,000			
1152 x 870 przy 75 Hz	MAC21	75,06	68,68	100,00			
1920 x 1080 przy 60 Hz	1920 x 1080_60	60	67,5	148,5	Obsługiwana	Obsługiwana	Obsługiwana
1920 x 1200 przy 60 Hz	1920 x 1200_60 (redukcja maskowania)	59,950	74,038	154,0000	Obsługiwana	Obsługiwana	Obsługiwana
1920 x 1200 przy 120 Hz	1920 x 1200_120 (redukcja maskowania)	119,909	152,404	317,00			

1920 x 1080 (VESA)	1920 x 1080_60 (dla modelu Auditorium)	59,963	67,158	137			
1920 x 1080 przy 120 Hz	1920 x 1080_120 (Tylko obsługa HDMI 2.0)	120,000	135,000	297			
3840 x 2160	3840 x 2160_30 Dla modelu 4K2K	30	67,5	297			
3840 x 2160	3840 x 2160_30 Dla modelu 4K2K (Tylko obsługa HDMI 2.0)	60	135	594			



Wartości synchronizacji przedstawione powyżej mogą nie być obsługiwane w zależności od pliku EDID i karty graficznej VGA. Istnieje możliwość, że niektóre synchronizacje nie będą mogły zostać wybrane.

• Obsługiwane częstotliwości dla wideo

Taktowanie sygnału	Rozdzielczość	Częstotliwość pionowa (Hz)	Częstotliwość pozioma (kHz)	Częstotliwość pikseli (MHz)	Obsługiwany format 3D			
					Ramka sekwen.	Pakowanie ramek	Góra-dół	Obok siebie
480i	720 x 480	59,94	15,73	27	Obsługiwana			
480p	720 x 480	59,94	31,47	27	Obsługiwana			
576i	720 x 576	50	15,63	27				
576p	720 x 576	50	31,25	27				
720/50p	1280 x 720	50	37,5	74,25		Obsługiwana	Obsługiwana	Obsługiwana
720/60p	1280 x 720	60	45,00	74,25	Obsługiwana	Obsługiwana	Obsługiwana	Obsługiwana
1080/24P	1920 x 1080	24	27	74,25		Obsługiwana	Obsługiwana	Obsługiwana
1080/25P	1920 x 1080	25	28,13	74,25				
1080/30P	1920 x 1080	30	33,75	74,25				
1080/50i	1920 x 1080	50	28,13	74,25				Obsługiwana
1080/60i	1920 x 1080	60	33,75	74,25				Obsługiwana
1080/50P	1920 x 1080	50	56,25	148,5			Obsługiwana	Obsługiwana
1080/60P	1920 x 1080	60	67,5	148,5			Obsługiwana	Obsługiwana
1080/120P	1920 x 1080	120	135	297				
2160/24P	3840 x 2160 (Tylko obsługa HDMI 2.0)	24	54	297				
2160/25P	3840 x 2160 (Tylko obsługa HDMI 2.0)	25	56,25	297				
2160/30P	3840 x 2160 (Tylko obsługa HDMI 2.0)	30	67,5	297				
2160/50P	3840 x 2160 (Tylko obsługa HDMI 2.0)	50	112,5	594				
2160/60P	3840 x 2160 (Tylko obsługa HDMI 2.0)	60	135	594				

Obsługiwane czasy dla wejścia komponentowego-YPbPr

Taktowanie sygnału	Rozdzielczość	Częstotliwość pionowa (Hz)	Częstotliwość pozioma (kHz)	Częstotliwość pikseli (MHz)	Obsługiwany format 3D
					Ramka sekwen.
480i	720 x 480	59,94	15,73	13,5	Obsługiwana
480p	720 x 480	59,94	31,47	27	Obsługiwana
576i	720 x 576	50	15,63	13,5	
576p	720 x 576	50	31,25	27	
720/50p	1280 x 720	50	37,5	74,25	
720/60p	1280 x 720	60	45,00	74,25	Obsługiwana
1080/50i	1920 x 1080	50	28,13	74,25	
1080/60i	1920 x 1080	60	33,75	74,25	
1080/24P	1920 x 1080	24	27	74,25	
1080/25P	1920 x 1080	25	28,13	74,25	
1080/30P	1920 x 1080	30	33,75	74,25	
1080/50P	1920 x 1080	50	56,25	148,5	
1080/60P	1920 x 1080	60	67,5	148,5	



Wyświetlanie sygnału 1080i(1125i) przy 60Hz lub 1080i(1125i) przy 50Hz może spowodować nieznaczne wibracje obrazu.

Obsługiwane czasy dla wejścia wideo

Tryb wideo	Częstotliwość pozioma (kHz)	Częstotliwość pionowa (Hz)	Częstotliwość podnośnej koloru (MHz)	Obsługiwany format 3D
				Ramka sekwen.
NTSC	15,73	60	3,58	Obsługiwana
PAL	15,63	50	4,43	
SECAM	15,63	50	4,25 lub 4,41	
PAL-M	15,73	60	3,58	
PAL-N	15,63	50	3,58	
PAL-60	15,73	60	4,43	
NTSC4,43	15,73	60	4,43	