

Informacje o produkcji

Specyfikacja

Pozycja		Specyfikacja
		RP6503 / RP7503 / RP8603
Panel	Rozmiar	RP6503: 65" / RP7503: 75" / RP8603: 86"
	Źródło światła	DLED
	Współczynnik proporcji	16:9
	Rozdzielczość	3840 x 2160
	Plamka piksela (mm)	RP6503: 0,37 (poz.) x 0,37 (pion.) RP7503: 0,43 (poz.) x 0,43 (pion.) RP8603: 0,49 (poz.) x 0,49 (pion.)
	Jasność z szybą (typowa)	RP6503: 350 (typowa) RP7503: 400 (typowa) RP8603: 400 (typowa)
	Jasność bez szyby (typowa)	RP6503: 400 (typowa) RP7503: 450 (typowa) RP8603: 450 (typowa)
	Współczynnik kontrastu (typowy)	1200:1
	Kąt widzenia	178
Obsługa dotykowa	Technologia	Podczerwień (IR)
	Metoda dotykowa	Palec i pióro
	System	Windows 7/8/10/Vista/Linux/Mac/Android/Wince/Chrome
	Punkty dotykowe	dotyk do 40 punktów dla systemu Windows; do 32 punktów dla systemu Android
	Minimalny rozmiar obiektu	2 mm, końcówka pióra 4 mm/9 mm, jednoczesna obsługa 2 piór w 2 kolorach
	Czas reakcji	≤10 ms
	Dokładność	±1 mm, 90% powierzchni
	Szyba	Grubość 3,2 mm, AG, ołówek 9H, antybakteryjny

Pozycja		Specyfikacja
		RP6503 / RP7503 / RP8603
Złącza	Wejście HDMI	Tył: x 2, przód: x 1 (2.0)
	Wyjście HDMI	x 1 (4K przy 60 Hz z audio)
	DP IN	x 1
	VGA IN	x 1
	Gniazdo wejścia PC-Audio (wejście audio 3,5 mm)	x 1
	Wejście mikrofonu	x 1
	SPDIF (optyczne)	x 1
	Wyjście audio (3,5 mm słuchawkowe)	x 1
	USB 2.0 (typ A)	Tył we/wy: x2
	USB 3.0 (typ A) (OPS/ External Follow)	Przód: x2 Góra: x 1
	USB 3.0 (typ A)	Radiozłącze Wi-Fi: x 1 Pilot zdalnego sterowania: x 1
	Wyjście sygnału dotykowego USB (OPS/przekazywanie zewnętrzne na mikrofon/kamerę/USB)	Tył: x 2, Przód: x 1 (USB 3.0)
	RS232	x 1
	LAN (RJ45)	OPS: 10M/100M/1000M Android: 10M/100M/1000M Wejście LAN x 1 / Wyjście LAN x 1
	USB typ C	Tył: Dane Przód: Dane/zasilanie (65 W)/dotyk/DP
System Android	Wersja systemu	Android 11
	Procesor	A73 x 4 + A53 x 4
	Procesor graficzny	G52 MP8
	Pamięć RAM	8GB
	ROM	64GB
Wideo/audio	Typ głośnika	Głośnik wbudowany
	Moc wyjściowa	16 W x 2 w/ subwoofer 16 W
Zasilanie	Wymagania dot. zasilania	100 V–240 V AC, 50–60 Hz
	Moc w trybie gotowości	< 0,5 W
	Maks. pobór mocy (W)	RP6503: 411,2 W RP7503: 461,4 W RP8603: 587,6 W
	Wybudzanie	LAN/HDMI/VGA/DP
Inne	Mikrofon macierzowy	x 8 (maks. zakres odbioru: 8 m)
	Czujniki światła	Tak

Pozycja		Specyfikacja
		RP6503 / RP7503 / RP8603
Parametry mechaniczne	Wymiary (szer. x wys. x gł.)	RP6503: 1489,3 x 934,3 x 121,5 mm RP7503: 1717,1 x 1065,3 x 121,7 mm RP8603: 1962,4 x 1203,4 x 121,5 mm
	Wymiary (opakowanie) (szer. x wys. x gł.)	RP6503: 1660 x 1045 x 220 mm RP7503: 1900 x 1160 x 225 mm RP8603: 2160 x 1340 x 250 mm
	Masa netto	RP6503: 43±1,5 kg RP7503: 55,5±1,5 kg RP8603: 70,2±1,5 kg
	Masa brutto	RP6503: 56±1,5 kg RP7503: 70±1,5 kg RP8603: 87±1,5 kg
	Grubość urządzenia i uchwytu ściennego	Uchwyt ścienny (mocowanie VESA)
	VESA dla NUC	100 x 100 mm
	Parametry śrub do montażu ściennego	M8*25L x 4
	VESA	RP6503: 600 x 400 mm RP7503: 800 x 400 mm RP8603: 800 x 600 mm
Akcesoria	Przewód zasilania zależnie od regionu	3 m x 1
	Przewód VGA	3 m x 1
	Przewód USB (typ A – typ B) USB 3.0	3 m x 1
	Przewód typu C	1,5 m x 1
	Przewód HDMI	3 m x 1
	Karta bezprzewodowa USB (TDY31)	x 1 (wkładana, odłączana)
	Pióro	2 szt.
	Uchwyt ścienny	x 1
	Pilot zdalnego sterowania	1 szt. (dostosowany do BenQ)
Funkcje	Ustawienia obrazu	Tak
	Źródło/regulacja głośności	Tak
	Połączenie szeregowo HDMI	Tak
	Sterowanie przez RS232	Tak
	Korekta ostrości	Tak
	Zapobieganie utrwalaniu obrazu	Tak
	Wiele okien	Tak
	HDMI-HDCP	Tak (2.2/1.4)
	DP-HDCP	Tak (1.2)
	Przetwarzanie koloru 10-bitowego	Tak

Pozycja		Specyfikacja
		RP6503 / RP7503 / RP8603
Funkcje (c.d.)	Ustawienia menu OSD ściany wideo	Nie
	Czujnik oświetlenia otoczenia	Tak
	Całkowity czas włączenia	Tak
	Sterowanie CEC	Tak
	Funkcja RTC	Tak
	Aktualizacja oprogramowania sprzętowego	Tak (USB, OTA)
	Zatrzymanie ekranu/pusty ekran	Tak
	Przednie we/wy	Tak
	Menu zaawansowane (menu debugowania)	Tak
	Podwójne mostkowanie LAN	Tak
	Automatyczne przełączanie publicznych portów USB	Tak
	Automatyczne wykrywanie kanału	Tak
	Wszystkie kanały mogą wychodzić w pętli przez HDMI	Tak
	Blokada przycisku	Tak
	Blokada kanału	Tak (tryb Signage)
	Blokada ekranu	Tak
Inteligentny pasek boczny	Tak	
API klienta BenQ	Tak	
Warunki środowiska	Temperatura pracy	0 - 40°C
	Wilgotność robocza	20 - 80% (bez kondensacji)
	Temperatura składowania	-10 - 60°C
	Wilgotność składowania	10 - 60% (bez kondensacji)
	Orientacja wyświetlania	Tylko pozioma



- Dane techniczne i funkcje mogą ulec zmianie bez powiadomienia.
- Modele OPS powinny być wyposażone w obudowy ognioodporne.

Wymiary (RP6503)

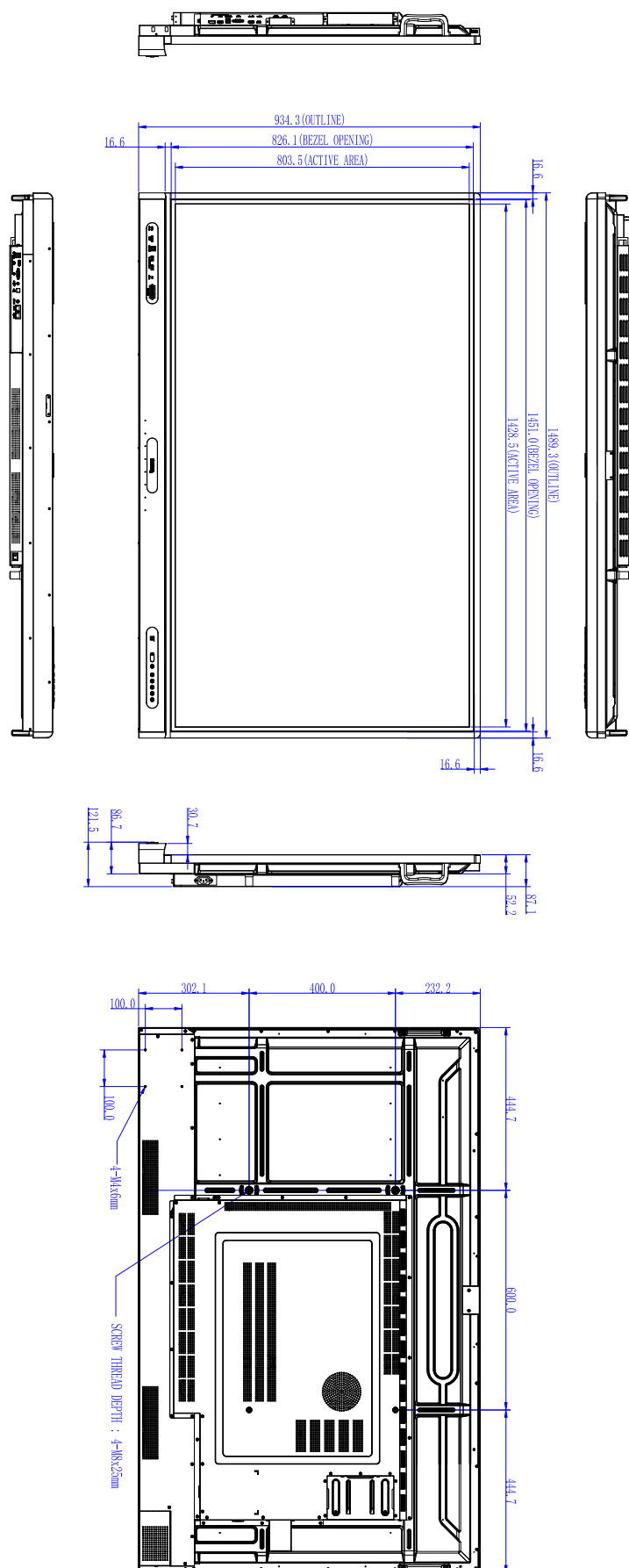

Jednostka: mm

Wymiary (RP7503)

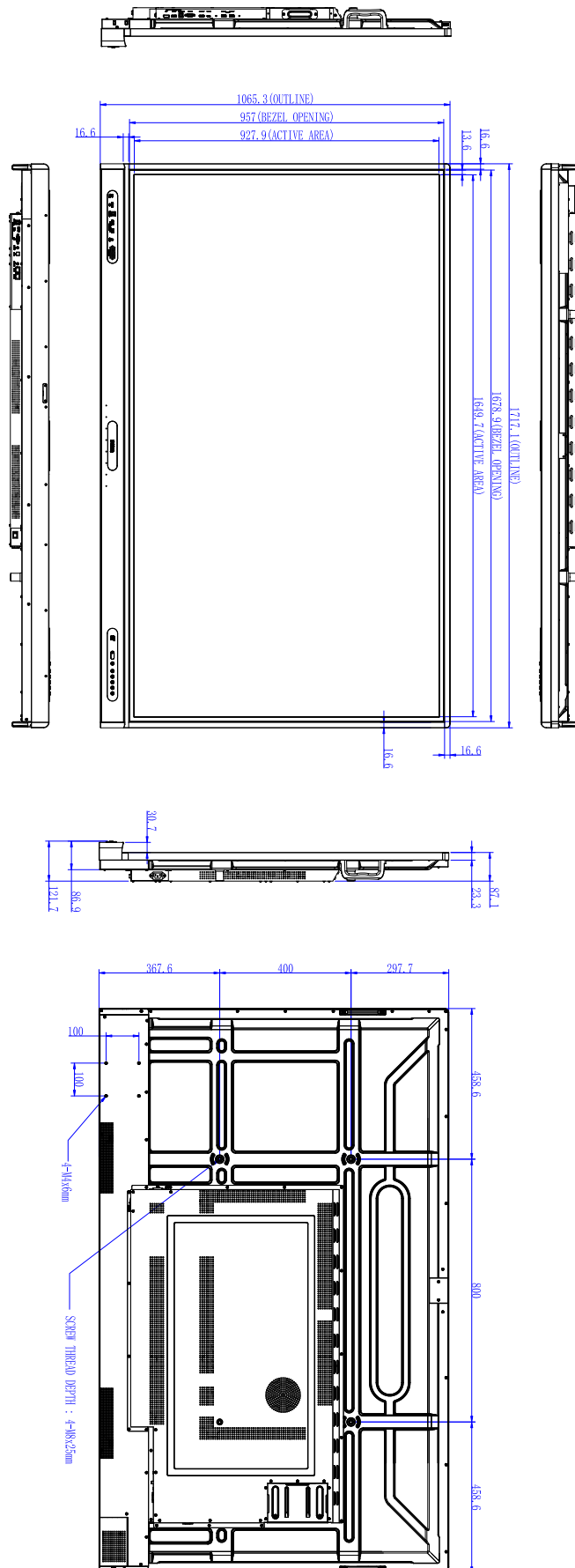

Jednostka: mm

Wymiary (RP8603)

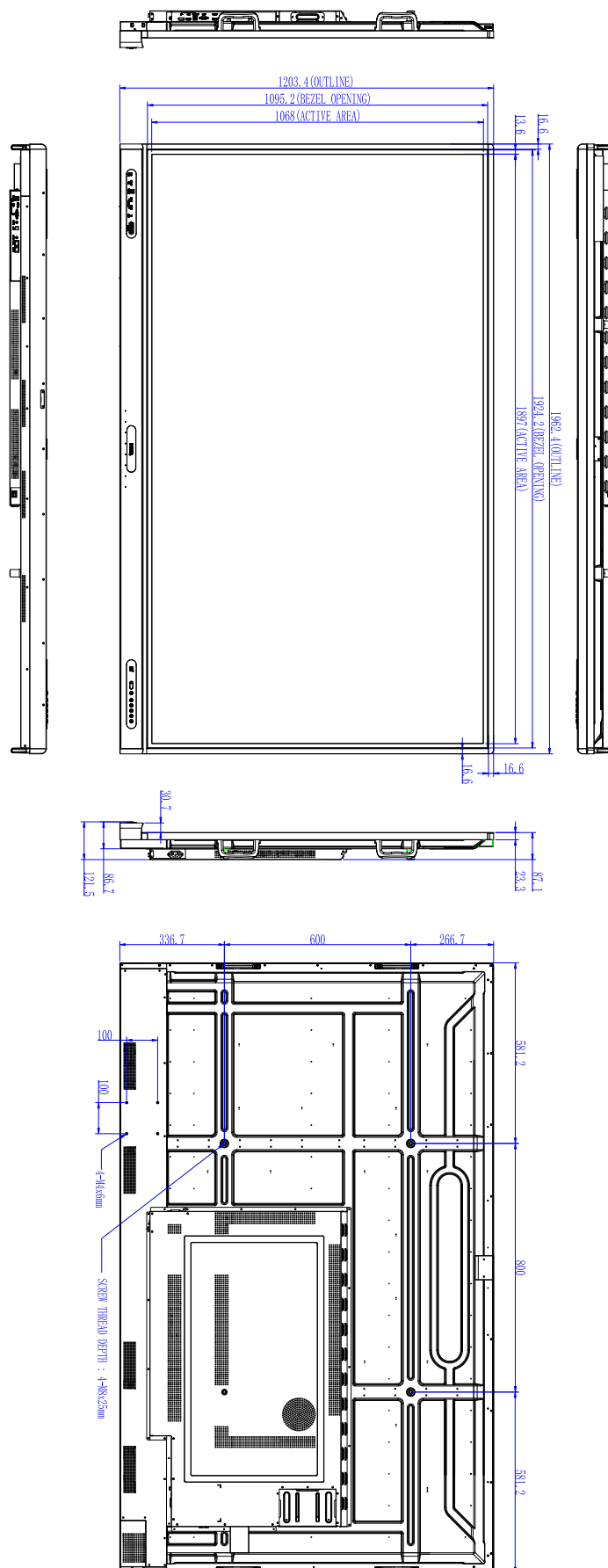

Jednostka: mm